

FORZA 125 (NSS125AD)

MANUAL DE UTILIZARE



Acest manual trebuie considerat ca fiind parte integrantă a vehiculului și trebuie predat împreună cu vehiculul la revânzarea acestuia.

Această publicație include cele mai recente informații disponibile în momentul publicării. Honda Motor Co., Ltd. își rezervă dreptul de a aduce modificări în orice moment fără obligativitatea notificării prealabile.

Nicio parte a acestui manual de utilizare nu poate fi reprodusă fără o notificare scrisă.

Este posibil ca vehiculul descris în acest manual de utilizare să nu fie identic cu vehiculul dumneavoastră.

Bine ați venit

Felicitări pentru achiziționarea unui nou vehicul Honda. Alegând un produs Honda ați intrat în familia internațională de clienți mulțumiți care apreciază renumele Honda obținut pentru fabricarea unor produse de bună calitate.

Pentru a asigura siguranța și plăcerea de a conduce:

- Citiți cu atenție acest manual de utilizare.
- Respectați toate recomandările și procedurile din acest manual de utilizare.
- Acordați atenție recomandărilor și procedurilor din acest manual de utilizare.

- Respectați toate recomandările și procedurile din acest manual de utilizare.
- Ilustrațiile din acest manual se bazează pe modelul NSS125AD ED.

Cod de țară

Cod

Țară

NSS125AD

E, V E , VII E

Marea Britanie

ED, IV ED, VI ED Vânzări directe în Europa

*Specificațiile pot fi diferite în funcție de fiecare zonă sau țară.

Câteva cuvinte despre siguranță

Siguranța dumneavoastră și a celorlalți participanți la trafic este foarte importantă. Utilizarea vehiculului în siguranță este o responsabilitate importantă.

Pentru a vă ajuta să luați decizii în cunoștință de cauză, în acest manual și pe etichetele de siguranță sunt incluse proceduri de funcționare și alte informații. Aceste informații vă avertizează despre potențialele pericole care ar putea să vă rănească pe dumneavoastră sau alte persoane. Desigur, nu este practic sau posibil să vă informăm asupra tuturor pericolelor asociate cu utilizarea sau întreținerea motocicletei dumneavoastră. Trebuie să vă bazați și pe judecata dumneavoastră.

Veți descoperi informații importante privind siguranța într-o multitudine de forme, inclusiv:

- Etichete de siguranță pe motocicletă
- Mesajele de siguranță precedate de simbolul avertizare de siguranță  și de unul din cele trei cuvinte: PERICOL, ATENȚIE sau AVERTIZARE. Semnificația acestor termeni este următoarea:

PERICOL

Nerespectarea acestor instrucțiuni
PROVOACĂ DECESUL sau LEZIUNI GRAVE.

AVERTIZARE

Nerespectarea acestor instrucțiuni
POATE PROVOCA DECESUL sau LEZIUNI GRAVE.

ATENȚIE

Nerespectarea acestor instrucțiuni
POATE PROVOCA LEZIUNI.

Alte informații importante sunt furnizate cu următoarele titluri:

NOTIFICARE Informații care vă ajută să evitați deteriorarea motocicletei dumneavoastră, a altor proprietăți sau a mediului înconjurător.

Cuprins

Siguranța vehiculului P. 2

Ghid de utilizare P. 20

Întreținere P. 75

Soluționarea problemelor P. 106

Informații P. 129

Specificații tehnice P. 143

Siguranța vehiculului

Această secțiune conține informații importante privind conducerea în siguranță a vehiculului dumneavoastră. Vă rugăm să citiți cu atenție această secțiune.

Instrucțiuni privind siguranța	P. 3
Etichete cu simboluri.....	P. 6
Prevederi privind siguranța	P. 11
Prevederi privind deplasarea	P. 12
Accesorii și modificări.....	P. 17
Încărcarea.....	P. 18

Instrucțiuni privind siguranța

Respectați aceste instrucțiuni pentru a crește nivelul siguranței:

- Efectuați toate verificările de rutină și obișnuite specificate în acest manual.
- Opriti motorul și mențineți scânteile și flăcările la depărtare înainte de a umple rezervorul de combustibil.
- Nu porniți motorul în zone închise sau închise parțial. Monoxidul de carbon din gazele de eșapament este toxic și vă poate ucide.

Purtați întotdeauna cască

Este un fapt dovedit: căștile și echipamentul de protecție reduc semnificativ numărul și severitatea loviturilor la cap și a altor leziuni. Așadar, purtați întotdeauna o cască de motocicletă autorizată și echipament de protecție. 📄 P. 11

Înainte de a începe deplasarea

Asigurați-vă că sunteți apt fizic, concentrați și că nu ați consumat alcool și droguri. Verificați ca dumneavoastră

și pasagerul să purtați cască autorizată și echipament de protecție.

Instruiți pasagerul să se țină de chinga de pe șau sau de talia dumneavoastră, să se încline împreună cu dumneavoastră la viraje și să mențină picioarele pe scăriță, chiar și atunci când motocicletă este oprită.

Acordați-vă timp pentru a învăța și pentru a exersa

Chiar dacă ați mai condus alte vehicule, exersați într-o zonă sigură pentru a vă familiariza cu modul de funcționare al acestui vehicul, precum și cu dimensiunea și greutatea acestuia.

Nu conduceți agresiv

Acordați atenție vehiculelor din jurul dumneavoastră și nu presupuneți că ceilalți participanți la trafic vă pot vedea. Fiți întotdeauna pregătiți să opriți imediat sau să efectuați manevre pentru evitarea obstacolelor.

Instrucțiuni privind siguranța

Aveți grijă să fiți vizibili

Aveți grijă să fiți vizibili, în special pe timpul nopții, purtați îmbrăcăminte reflectorizantă, poziționați-vă astfel încât să fiți vizibili pentru ceilalți șoferi, semnalizați înainte de a vira sau de a schimba banda de circulație, folosiți claxonul atunci când este necesar.

Nu vă depășiți limitele

Nu vă deplasați niciodată depășindu-vă limitele personale sau nu depășiți viteza impusă de condițiile de drum. Oboseala și lipsa atenției pot afecta abilitatea dumneavoastră de a judeca și de a vă deplasa în siguranță.

Nu consumați alcool sau droguri înainte de a conduce

Alcoolul, drogurile și șofatul nu sunt o combinație bună. Chiar și o singură băutură alcoolică poate reduce abilitatea dumneavoastră de a reacționa la schimbarea condițiilor, iar timpul dumneavoastră de reacție se înrăutățește cu fiecare băutură suplimentară. Același lucru este valabil și în cazul drogurilor.

Nu consumați alcool sau droguri înainte de a conduce, nu lăsați nici prietenii dumneavoastră să facă acest lucru.

Mentțineți vehiculul Honda în condiții de siguranță

Este important ca vehiculul să fie întreținut în mod corespunzător și să fie menținut în condiții de funcționare.

Verificați vehiculul înainte de fiecare deplasare și efectuați toate intervențiile recomandate de întreținere. Nu depășiți niciodată limitele de încărcare (➡ P. 18), și nu modificați motocicleta sau nu montați accesoriile ce ar transforma vehiculul dumneavoastră într-un autovehicul nesigur (➡ P. 17).

Dacă sunteți implicați într-un accident

Siguranța personală este prima prioritate. Dacă dumneavoastră sau o altă persoană ați fost rănit, nu subevaluați severitatea leziunilor și, dacă este sigur, continuați deplasarea. Dacă este necesar, solicitați o ambulanță. De asemenea, respectați legislația și reglementările în vigoare în cazul în care o altă persoană sau un alt vehicul este implicat în incident.

Dacă decideți că veți continua deplasarea, în primul rând rotiți contactul în poziția  (oprit) și apoi evaluați starea vehiculului. Verificați să nu existe scurgeri, verificați etanșeitarea piulițelor și șuruburilor, verificați mânerul, manetele de control, frânele și roțile. Deplasați-vă încet și cu prudență. Este posibil ca vehiculul să fi suferit daune care nu sunt vizibile imediat. Vehiculul dumneavoastră trebuie verificat cât mai curând posibil de un tehnician calificat.

Riscuri privind monoxidul de carbon

Gazele de eșapament conțin monoxid de carbon otrăvitor, un gaz incolor, inodor. Inhalarea de monoxid de carbon poate provoca pierderea cunoștinței și poate conduce la deces.

Dacă lăsați motorul să funcționeze într-un spațiu închis sau parțial închis, aerul pe care îl respirați poate conține o cantitate periculoasă de monoxid de carbon.

Nu lăsați niciodată motorul să funcționeze într-un garaj sau într-un spațiu închis.

AVERTIZARE

Funcționarea motorului într-o încăpere închisă sau închisă parțial poate provoca acumularea rapidă de gaz toxic monoxid de carbon.

Inhalarea acestui gaz incolor, inodor poate provoca rapid inconștiență și poate conduce la deces.

Porniți motorul doar atunci când vă aflați într-o zonă exterioară, bine ventilată.

Etichete cu simboluri

În paginile următoare este descrisă semnificația etichetelor. Unele etichete vă avertizează asupra eventualelor pericole ce pot provoca leziuni grave. Altele oferă informații importante privind siguranța. Citiți cu atenție aceste informații și nu îndepărtați etichetele.

În cazul în care eticheta se dezlipеște sau devine greu de citit, contactați distribuitorul dumneavoastră pentru înlocuirea acesteia.

Pe fiecare etichetă există un simbol specific. În cele ce urmează, sunt ilustrate semnificațiile simbolurilor și al etichetelor.



Citiți cu atenție instrucțiunile din manualul de utilizare.



Citiți cu atenție instrucțiunile din manualul de reparație. Pentru păstrarea siguranței, reparați vehiculul doar la distribuitorul dumneavoastră.

PERICOL (pe fundal ROȘU)

Nerespectarea acestor instrucțiuni provoacă DECESUL sau LEZIUNI GRAVE.

AVERTIZARE (pe fundal PORTOCALIU)

Nerespectarea acestor instrucțiuni POATE provoca DECESUL sau LEZIUNI GRAVE.

ATENȚIE (pe fundal GALBEN)

Nerespectarea acestor instrucțiuni poate provoca LEZIUNI.





ETICHETĂ BATERIE PERICOL

- Mențineți scânteile și flăcările la depărtare de baterie. Bateria produce gaz exploziv care poate provoca explozii.
- Este necesară utilizarea ochelarilor de protecție și a mănușilor de cauciuc în timpul manevrării bateriei, în caz contrar, existând riscul apariției unor arsuri sau a pierderii vederii din cauza contactului cu electrolitul bateriei
- Nu permiteți copiilor sau altor persoane să atingă bateria dacă nu au luat la cunoștință foarte bine informațiile legate de manevrarea corectă a acesteia și pericolele referitoare la aceasta.
- Manipulați cu atenție deosebită electrolitul bateriei deoarece acesta conține acid sulfuric diluat. Contactul acestuia cu pielea sau ochii dumneavoastră poate produce arsuri sau poate cauza pierderea vederii.
- Citiți cu atenție acest manual de utilizare și înțelegeți-l înainte de a manipula bateria. Neglijarea instrucțiunilor poate cauza leziuni sau poate provoca daune motocicletei dumneavoastră.
- Nu utilizați o baterie al cărei nivel al electrolitului este la semnul de nivel minim sau sub acesta. Aceasta poate exploda cauzând leziuni grave.



ETICHETĂ BUȘON RADIATOR PERICOL

NU DESCHIDEȚI ATUNCI CÂND ESTE CALD.

Contactul cu lichidul de răcire fierbinte provoacă arsuri. Supapa de limitare a presiunii începe să se deschidă la **108 kPa**.

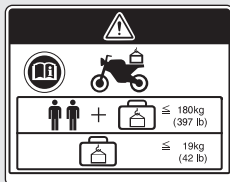

ETICHETĂ ATENȚIONARE PRIVIND ACCESORIILE ȘI ÎNCĂRCAREA ATENȚIE

ACCESORII ȘI ÎNCĂRCARE

- Stabilitatea și manevrabilitatea acestui vehicul pot fi afectate prin adăugarea de accesorii și bagaje.
- Citiți cu atenție instrucțiunile din acest manual de utilizare și din ghidul de montare înainte de instalarea oricărui accesoriu.
- Greutatea totală a accesoriilor și a bagajelor, adăugate la greutatea motociclistului și a pasagerului, nu poate depăși **180 kg (397 lb)**, valoare referitoare la sarcina maximă.
- Greutatea totală a bagajului nu poate depăși, sub nicio formă, **16 kg (42 lb)**.
- Nu este recomandată montarea unei carene mărite pe furcă sau pe ghidon.

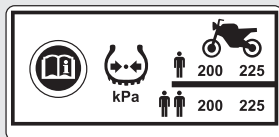

ETICHETĂ INFORMAȚII ANVELOPĂ

Presiune anvelopă la rece:

[Doar șofer]

Față **200 kPa (2,00 kgf/cm²)**

Spate **225 kPa (2,25 kgf/cm²)**

[Șofer și pasager]

Față **200 kPa (2,00 kgf/cm²)**

Spate **225 kPa (2,25 kgf/cm²)**



ETICHETĂ REMINDER SIGURANȚĂ

Pentru protecția dumneavoastră, purtați întotdeauna cască, echipament de protecție.

ETICHETĂ COMBUSTIBIL

Doar benzină fără plumb.
ETANOL până la 10 % în volum.



ETICHETĂ LIMITE DE SARCINĂ

Nu depășiți **10 kg (22 lb)**.



ETICHETĂ LIMITE DE SARCINĂ

Doar versiuni V E, IV ED

Nu depășiți **5,0 kg (11.0 lb)**.



ETICHETĂ LIMITE DE SARCINĂ

Nu depășiți **1,5 kg (3.3 lb)**.

Prevederi privind siguranța

- Conduceți cu atenție, mențineți mâinile pe ghidon și picioarele în scărițe.
- În timpul deplasării mâinile pasagerului trebuie să fie pe chinga de pe scaun sau pe talia dumneavoastră, iar picioarele în scărițe.
- Întotdeauna țineți cont de siguranța pasagerului precum și de siguranța altor șoferi sau motocicliști.

Echipment de protecție

Asigurați-vă că dumneavoastră și pasagerul purtați cască autorizată, ochelari de protecție și îmbrăcăminte de protecție cu vizibilitate ridicată. Evitați să purtați haine largi care ar putea fi prinse de componentele vehiculului. Conduceți defensiv în funcție de condițiile meteorologice și de starea carosabilului.

! Cască

Trebuie să fie omologată conform standardelor de siguranță, să aibă vizibilitate ridicată și dimensiunea corectă

- Trebuie să se potrivească confortabil, dar în siguranță, atunci când curelușa este fixată.

- Vizieră cu câmp vizual neobstrucționat sau alte dispozitive aprobate pentru protejarea ochilor.

! AVERTIZARE

Nepurtarea unei căști crește riscul producerii de leziuni grave sau chiar al decesului în cazul unui accident.

Asigurați-vă că dumneavoastră și pasagerul purtați întotdeauna căști autorizate și echipament de protecție.

! Mănuși

Mănuși din piele cu degete și rezistență ridicată la abraziune.

! Cizme sau bocanci

Cizme robuste cu tălpi anti-alunecare și protecție glezne.

! Geacă și pantaloni

Geacă de protecție, cu vizibilitate ridicată, și mânecă lungă, pantaloni rezistenți (sau un combinezon de protecție).

Prevederi privind deplasarea

Perioadă de rodaj

În primii 500 km (300 mile) de utilizare, respectați aceste prevederi pentru a asigura fiabilitatea și performanțele viitoare ale vehiculului.

- Evitați pornirea cu accelerație maximă și accelerarea rapidă.
- Evitați frânarea puternică.
- Conduceți cu precauție.

Frâne

Conduceți cu precauție:

- Evitați frânarea excesiv de puternică.
 - ▶ Frânarea bruscă poate reduce stabilitatea vehiculului.
 - ▶ Atunci când este posibil, reduceți viteza înainte de virare; în caz contrar, riscați să derapați
- Aveți grijă pe suprafețele cu aderență redusă.
 - ▶ Roțile se blochează mai ușor pe aceste suprafețe, astfel că distanțele de frânare vor fi mai lungi.
- Evitați frânarea continuă.
 - ▶ Frânarea repetată, ca în cazul pantelor lungi, abrupte poate supraîncălzi frânele, reducând eficiența acestora.
- Pentru a obține eficiența maximă a sistemului de frânare, acționați în același timp frâna față și frâna spate.

■ Sistem Anti-lock Brake (ABS)

Acest model este dotat cu un sistem anti-blocare frâne (ABS) proiectat pentru a împiedica blocarea frânelor în timpul frânării bruște.

- Sistemul ABS nu reduce distanța de frânare. În anumite situații, sistemul ABS poate mări distanța de frânare.
- Sistemul ABS nu funcționează la viteze mai mici de 5 km/h (3 mph).
- Este posibil ca maneta de frână și pedala să ricoșeze un pic la frânare. Acest lucru este normal.
- Folosiți întotdeauna anvelopele recomandate pentru a garanta funcționarea corectă a sistemului ABS.

■ Condiții de ploaie și carosabil ud

Carosabilul ud este alunecos și frânele ude reduc ulterior eficiența frânării.

Frânați cu foarte mare grijă în condiții de carosabil ud.

Dacă frânele se udă, trebuie să frânați atunci când vă deplasați cu viteză redusă pentru a le usca.

Parcarea

- Parcați pe o suprafață plană, fermă.
- Dacă trebuie să parcați pe o suprafață cu o înclinare ușoară sau pe o suprafață nesigură, parcați astfel încât vehiculul să nu se miște sau să cadă.
- Asigurați-vă că piesele care ating temperaturi ridicate nu intră în contact cu materialele inflamabile
- Nu atingeți motorul, amortizorul de zgomot, frânele și alte componente cu temperatură ridicată decât atunci când acestea s-au răcit.
- Pentru a reduce probabilitatea unui furt, blocați întotdeauna ghidonul, blocați contactul (🔑 P. 53) și luați cu dumneavoastră cheia Honda SMART. Dezactivați sistemul cheii Honda SMART, dacă este necesar. 🔑 P. 48 Se recomandă și utilizarea unui dispozitiv anti-furt.

I Parcarea pe suport lateral sau pe suport central

1. Opriți motorul.

2. Utilizarea suportului lateral

Coborâți suportul lateral.

Încet, înclinați vehiculul spre stânga până când greutatea sa se sprijină pe suportul lateral.

Utilizarea suportului central

Pentru a cobori suportul central, poziționați-vă pe partea stângă a vehiculului.

Mențineți mânerul stânga și ridicați suportul central.

Cu piciorul drept, apăsați vârful suportului central și, în același timp, trageți în sus și înapoi.

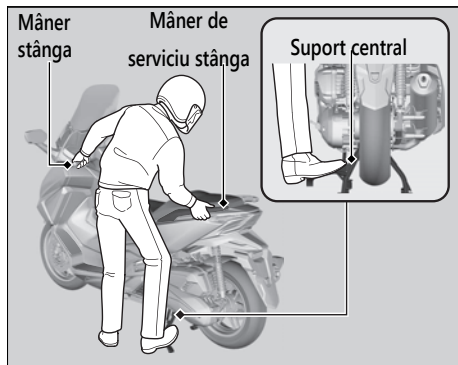

3. Rotiți ghidonul complet către stânga.

▶ Rotirea ghidonului către dreapta reduce stabilitatea și poate provoca căderea vehiculului.

4. Aduceți contactul în poziția  (blocat) (➔ P. 46) și blocați contactul (➔ P. 53).

Instrucțiuni privind alimentarea și combustibilul

Respectați aceste instrucțiuni pentru a proteja motorul, sistemul de alimentare și catalizatorul:

- Utilizați doar combustibil fără plumb.
- Utilizați combustibil cu cifra octanică recomandată. Folosirea unei benzine cu cifră octanică mai mică va conduce la scăderea performanțelor motorului.
- Nu utilizați combustibili care conțin o concentrație ridicată de alcool. ➤ P. 141
- Nu utilizați benzină veche sau contaminată sau un amestec ulei/benzină.
- Evitați pătrunderea de murdărie sau apă în rezervorul de combustibil.

Honda Selectable Torque Control

Atunci când Honda Selectable Torque Control (Torque Control) detectează patinarea roții spate în timpul accelerării, sistemul limitează cuplul aplicat roții spate.

Sistemul Torque Control nu funcționează în timpul decelerării și nu va împiedica patinarea roții spate datorită efectului frânei de motor. Nu închideți brusc clapeta de accelerație, în special atunci când vă deplasați pe suprafețe cu aderență redusă.

Este posibil ca sistemul Torque Control să nu compenseze starea carosabilului accidentat sau acționarea rapidă a accelerației. Țineți întotdeauna cont de starea carosabilului și de condițiile meteorologice precum și de abilitățile personale și de capacitatea de a acționa accelerația. Dacă vehiculul rămâne blocat în noroi, zăpadă sau nisip, poate fi mult mai ușor să îl eliberați având sistemul Torque Control dezactivat temporar. Dezactivarea temporară a sistemului Torque Control poate ajuta la menținerea controlului și a echilibrului la deplasarea pe teren accidentat.

Folosiți întotdeauna anvelopele recomandate și piese originale Honda pentru sistemul de transmisie precum curea accesorii și role, pentru a garanta funcționarea corectă a Torque Control.

Accesorii și modificări

Vă recomandăm cu tărie să nu adăugați accesorii care nu au fost proiectate special de Honda pentru vehiculul dumneavoastră sau să nu efectuați modificări ale designului original. În urma acestor acțiuni, vehiculul poate deveni nesigur.

Efectuarea de modificări va conduce, de asemenea, la pierderea garanției, iar vehiculul nu va mai putea fi utilizat, în mod legal, pe drumurile publice. Înainte de a hotărî montarea de accesorii pe vehiculul dumneavoastră asigurați-vă că această modificare este sigură și legală.

⚠ AVERTIZARE

Accesoriile sau modificările necorespunzătoare pot provoca un accident în care puteți fi grav răniți sau uciși.

Respectați toate instrucțiunile privind accesoriile și modificările, instrucțiuni prezentate în acest manual de utilizare.

Nu tractați o remorcă sau nu atașați un ataș la vehiculul dumneavoastră. Vehiculul dumneavoastră nu a fost proiectat pentru aceste accesorii, utilizarea acestora poate afecta în mod grav manevrabilitatea vehiculului dumneavoastră.

Încărcarea

- Greutatea suplimentară afectează manevrabilitatea, frânarea și stabilitatea vehiculului dumneavoastră. Deplasați-vă întotdeauna cu o viteză sigură pentru sarcina pe care o transportați.
- Evitați să transportați greutatea excesivă și respectați limitele de încărcare specificate.
Sarcină maximă / Greutate maximă bagaje
➤ P. 143
- Legați toate bagajele în siguranță, echilibrate și cât mai aproape de centrul vehiculului.
- Nu poziționați obiecte în apropierea luminilor sau a amortizorului de zgomot.

AVERTIZARE

Supraîncărcarea sau încărcarea necorespunzătoare poate provoca un accident, dumneavoastră putând fi răniți sau chiar uciși.

Respectați limitele de încărcare și alte instrucțiuni privind încărcarea din acest manual de utilizare.

Proceduri de bază pentru funcționarea corectă

Verificare pregătire deplasare ➔ P.80

Verificați vehiculul cu atenție pentru a exclude eventualele riscuri în timpul deplasării.

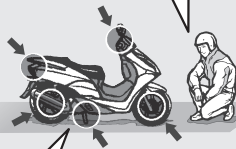

Accelerare ➔ P.64

Accelerați treptat.
Respectați limitele de viteză.



Utilizare funcții de bază.

- Instrumente de bord ➔ P.24
- Martori de avertizare ➔ P.40
- Butoane ➔ P.44
- Blocare col. direcție ➔ P.46
- Sistem start & stop ➔ P.57
- Sistem de răspuns ➔ P.55
- Sistem Honda SMART Key ➔ P.47

Pornire motor ➔ P.61

Porniți motorul și aduceți-l la temperatura corectă. Evitați supratrurarea motorului.



Pornirea vehiculului ➔ P.64

Înainte de a vira sau de a intra în trafic, semnalati direcția apăsând butonul semnalizatoarelor și verificați traficul din sens opus.



Frânarea ➔ P.65

STOP!



Eliberați maneta de accelerație și acționați în același timp frâna față și spate.

► Stopul de frână semnaleză acționarea frânelor.

Oprirea

Dacă trebuie să ieșiți de pe carosabil, semnalati din timp intenția de a trage pe dreapta și continuați fără a efectua manevre bruște.



Virajele

Înainte de a intra în viraj, acționați frânele.



La ieșirea din viraj, accelerați treptat.

Parcarea ➔ P.13

Parcați vehiculul pe o suprafață plană. Coborâți suportul și blocați direcția.



Alimentarea

➔ P.66

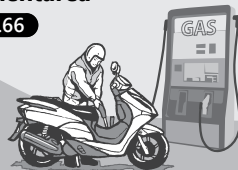

Localizarea componentelor

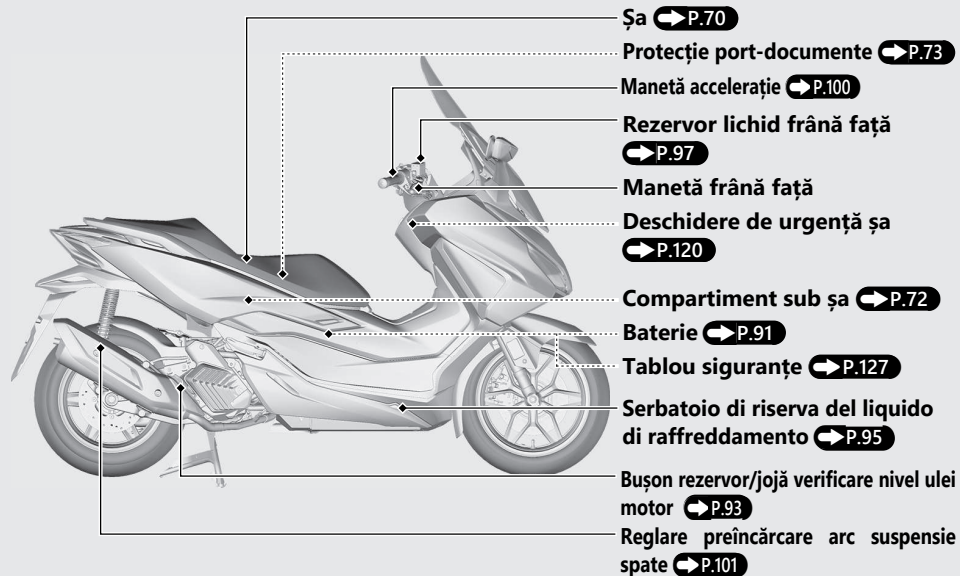

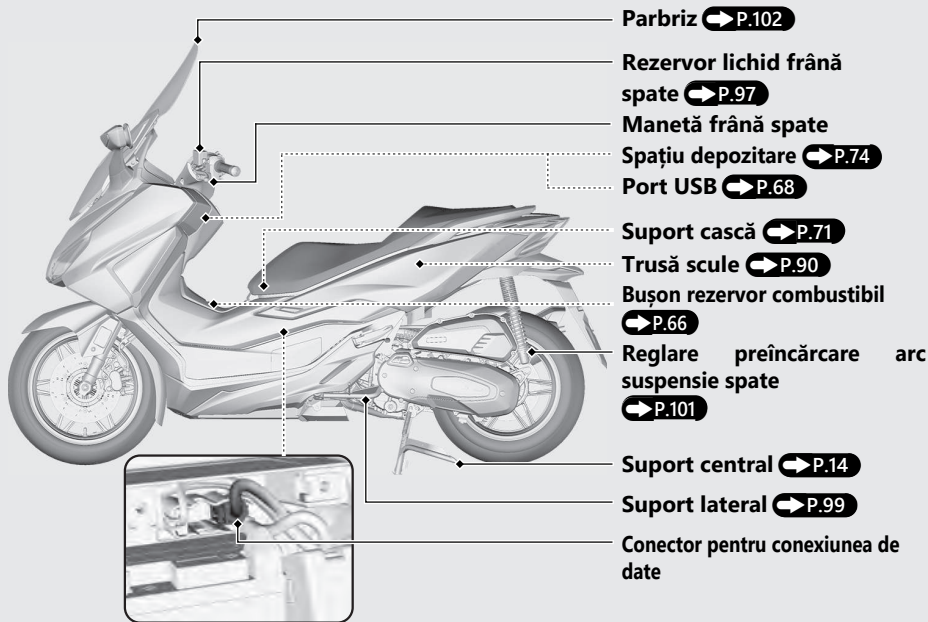

Instrumente de bord

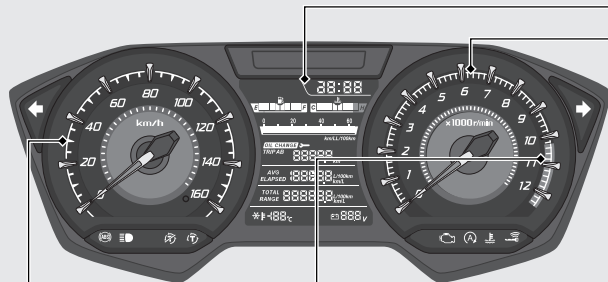

Turometru

NOTIFICARE

Evitați aducerea turațiilor motorului până în zona roșie a turometrului.

Turațiile excesive pot afecta durata de utilizare a motorului.

Vitezometru

Indică viteza exprimată în kilometri pe oră (km/h) și/ sau mile pe oră (mph) în funcție de versiune.

Zonă roșie turometru

(turații excesive motor)

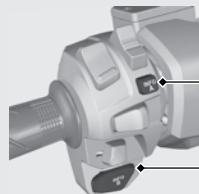

Buton **INFO A**

Buton **INFO B**

Verificare display

Atunci când contactul este adus în poziția **I** (pornit), indicatoarele vitezometrului și turometrului ajung o dată la nivelul maxim, toate modalitățile și segmentele digitale sunt afișate. Dacă unele elemente nu sunt afișate corect, verificați problema la un dealer.

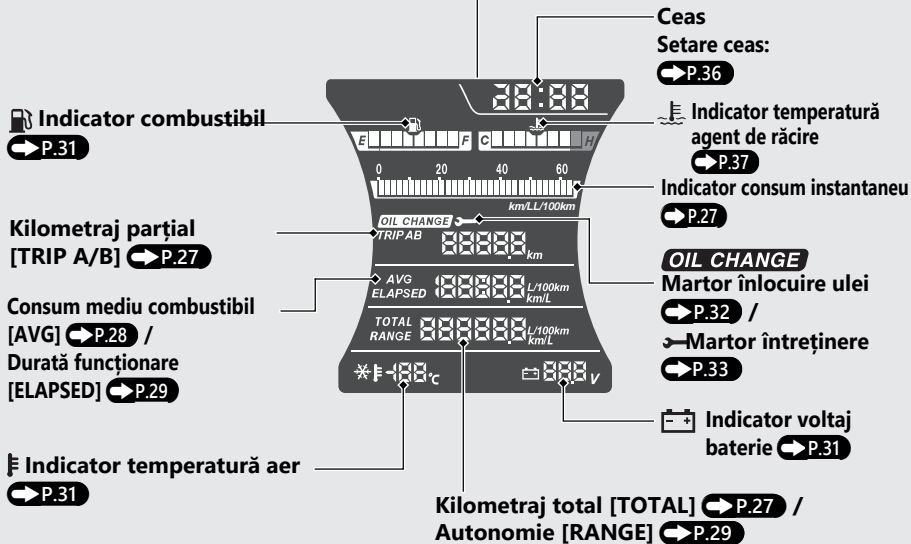

Instrumente de bord (Continuare)

Comutare ecrane

Butonul **INFO A** permite comutarea între kilometrajul parțial A și kilometrajul parțial B și viceversa.

De asemenea, butonul **INFO A** permite comutarea între consumul pe kilometru și durata de funcționare.

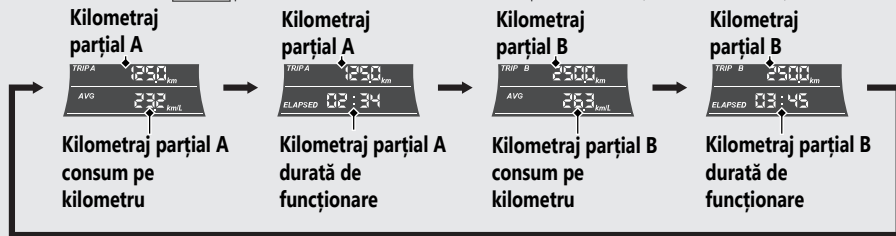

→ Apăsați butonul **INFO A**

Butonul **INFO B** permite comutarea între kilometraj total și autonomie.



→ Apăsați butonul **INFO B**

Kilometraj total [TOTAL]

Distanța totală parcursă.

Atunci când se afișează "-----", contactați un dealer autorizat pentru asistență.

Kilometraj parțial [TRIP A/B]

Distanță parcursă de la resetarea kilometrajului parțial A sau B.

Atunci când se afișează "----.-", contactați un dealer autorizat pentru asistență.

Pentru a reseta kilometrajul parțial:

➡ P.30

Indicator consum instantaneu combustibil

Permite afișarea consumului instantaneu combustibil, cu un grafic de bare în L/100 km sau km/L.

Doar versiuni E, V E, VII E

Dacă este selectată opțiunea "miles" pentru kilometraj, consumul de combustibil va fi afișat în "mile/gal" sau "mile/L".

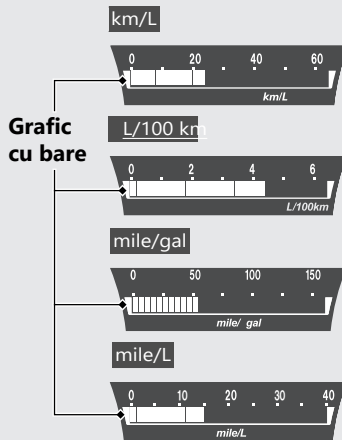

Dacă graficul cu bare nu este activat, contactați un dealer autorizat pentru asistență.

Instrumente de bord *(Continuare)*

Consum mediu combustibil [AVG CONS.]

Afișează consumul mediu de combustibil începând de la ultima resetare a kilometrajului parțial.

Consumul mediu de combustibil este calculat în funcție de valoarea afișată de kilometrajul parțial (A sau B) selectat.

Interval de afișare: de la 0,0 la 6,4 L/100 km (64 km/L).

Doar versiuni E, V E, VII E

Interval de afișare: da 0 a 160 mile/gal (40 mile/L).

- Atunci când se resetează consumul mediu de combustibil: se afișează "---.-".
 - **Atunci când se selectează L/100 km**
Mai mare de 6,4 L/100km: se afișează "6.4"
Atunci când se selectează km/L
Mai mare de 64 km/L : se afișează "64"
Doar versiuni E, V E, VII E
Atunci când se selectează mile/gal
Mai mare de 160 mile/gal : se afișează "160"
Atunci când se selectează mile/L
Mai mare de 40 mile/L : se afișează "40"
- Atunci când se afișează "---.-", cu excepția cazurilor menționate anterior, contactați un dealer autorizat pentru asistență.

Pentru a reseta consumul mediu de combustibil: ➡ **P.30**

▶ Durată de funcționare [ELAPSED]

Se afișează durata de funcționare a motorului de la resetarea kilometrajului parțial.

Interval de afișare: de la 00:00 la 199:59 (ore:minute)

- Durata de funcționare revine la 00:00 atunci când durata depășește 199:59.

Pentru a reseta durata de funcționare:



▶ Autonomia di percorrenza [RANGE]

Afișează distanța aproximativă ce poate fi parcursă cu combustibilul din rezervor. Distanța indicată este calculată în funcție de condițiile de deplasare, iar valoarea indicată este posibil să nu fie întotdeauna reală.

- Interval de afișare:

Versioni ED, IV ED, VI ED

De la 999 la 5 km

Versioni E, V E, VII E

De la 999 la 3 mile (5 km)

- Afișare inițială: se afișează "---".

- **Versioni ED, IV ED, VI ED**

Dacă distanța calculată este de 999 km sau peste: se afișează "999".

Versioni E, V E, VII E

Dacă distanța calculată este de 999 mile (999 km) sau peste: se afișează "999".

- Atunci când distanța calculată este sub 5 km (3 mile) sau cantitatea de combustibil rămasă este sub 1,0 L (0.26 US gal, 0.22 Imp gal): se afișează "---".

Atunci când se afișează "---", cu excepția cazurilor menționate anterior, contactați un dealer autorizat pentru asistență.

Instrumente de bord (Continuare)

Pentru resetarea kilometrajului parțial, consumului mediu pe kilometru și a duratei de funcționare

Pentru a reseta kilometrajul parțial A, consumul mediu pe kilometru și durata de funcționare (acestea se bazează pe kilometrajul parțial A) împreună, apăsați și mențineți apăsat butonul **INFO A** în timp ce este afișat kilometrajul parțial A.

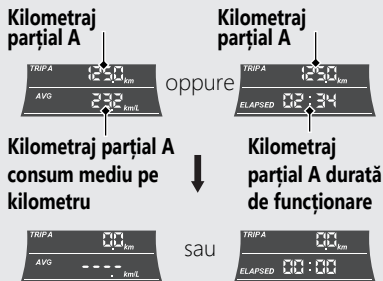

Pentru a reseta kilometrajul parțial B, consumul mediu pe kilometru și durata de funcționare (acestea se bazează pe kilometrajul parțial B) împreună, apăsați și mențineți apăsat butonul **INFO A** în timp ce este afișat kilometrajul parțial B.

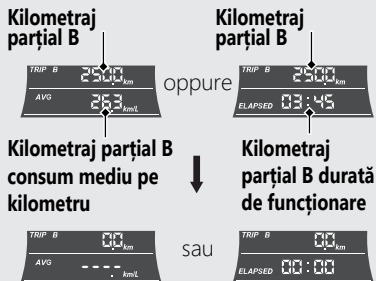

Indicator combustibil

Combustibil rămas atunci când este aprins doar un singur segment (E): aproximativ 1,8 L (0.48 US gal, 0.40 Imp gal).

Acest segment se aprinde intermitent atunci când combustibilul scade ulterior.



NOTIFICARE

Se recomandă să alimentați atunci când indicatorul se apropie de primul segment E. Terminarea combustibilului poate cauza pornirea defectuoasă a motorului, defectând catalizatorul.

Dacă indicatorul nivel combustibil se aprinde intermitent în mod regulat sau se stinge: ➔ P.113

Indicator temperatură agent de răcire

Atunci când agentul de răcire este peste temperatura specifică, segmentul H se aprinde intermitent și se aprinde matorul temperatură ridicată agent de răcire.

Dacă matorul se aprinde în timpul deplasării: ➔ P.108

Indicator temperatură aer

Afișează temperatura mediului înconjurător.
Interval de afișare: de la -10 la 50°C

- Sub -10°C: se afișează "---"
- Peste 50°C: 50°C se aprinde intermitent ❄️ se aprinde atunci când temperatura aerului este sub 3°C și se stinge atunci când temperatura aerului ajunge la 5°C de la aprinderea ❄️ itirea temperaturii poate fi incorectă la viteze reduse datorită căldurii reflectate.

Indicator voltaj baterie

Afișează voltajul curent.

Instrumente de bord *(Continuare)*

Indicator înlocuire ulei

Martorul se aprinde ori de câte ori de distanța de funcționare ajunge la intervalul programat pentru înlocuirea uleiului.

Atunci când martorul înlocuire ulei se aprinde, resetați martorul după înlocuirea uleiului.

- ▶ Martorul nu se stinge decât atunci când este resetat.

Versiuni ED, IV ED, VI ED

- ▶ Martorul înlocuire ulei este afișat pentru prima oară atunci când atunci când distanța până la înlocuire este de 1.000 km.
- ▶ Martorul înlocuire ulei este afișat atunci când atunci când distanța parcursă ajunge la 6.000 km după prima resetare a primei avertizări.

Versiuni E, V E, VII E

- ▶ Martorul înlocuire ulei este afișat pentru prima oară atunci când atunci când distanța până la înlocuire este de 960 km.
- ▶ Martorul înlocuire ulei este afișat pentru prima oară atunci când atunci când distanța parcursă ajunge la 6.400 km după prima resetare a primei avertizări.

Martor înlocuire ulei



Dacă uleiul este înlocuit înainte ca indicatorul înlocuire ulei să se aprindă, asigurați-vă că indicatorul este resetat după înlocuirea uleiului.

Pentru a reseta martorul înlocuire ulei

➡ P.34

De asemenea, puteți verifica distanța rămasă până la următorul interval de înlocuire a uleiului.

Pentru a verifica distanța rămasă ➡ P.34

Martor efectuare revizie

Martorul se aprinde ori de câte ori distanța ajunge la intervalul programat pentru revizie. Atunci când martorul efectuare revizie se afișează, reseați martorul după efectuarea reviziei periodice.

➔ P.77

- ▶ Martorul nu se stinge decât atunci când este resetat.

Versiuni ED, IV ED, VI ED

- ▶ Martorul efectuare revizie este afișat pentru prima oară atunci când atunci când distanța până la înlocuire este de 1.000 km.
- ▶ Martorul efectuare revizie este afișat atunci când atunci când distanța parcursă ajunge la 6.000 km după prima resetare a primei avertizări.

Versiuni E, V E, VII E

- ▶ Martorul efectuare revizie este afișat pentru prima oară atunci când atunci când distanța până la înlocuire este de 960 km.
- ▶ Martorul efectuare revizie este afișat pentru prima oară atunci când atunci când distanța parcursă ajunge la 6.400 km după prima resetare a primei avertizări

Martor efectuare revizie



Dacă revizia periodică este efectuată înainte aprinderea martorului efectuare revizie, asigurați-vă că matorul efectuare revizie este resetat după efectuarea reviziei.

Pentru a reseta martorul efectuare revizie

➔ P.34

De asemenea, puteți verifica distanța rămasă până la următorul interval de revizie.

Pentru a verifica distanța rămasă ➔ P.34

Instrumente de bord (Continuare)

Pentru a verifica distanța rămasă

Puteți verifica distanța rămasă până la următorul interval de înlocuire a uleiului și de revizie.

Atunci când butoanele **INFO A** și **INFO B** sunt apăstate în același timp, fiecare distanță se va afișa pentru scurt timp.



Distanță rămasă până la înlocuirea uleiului



Distanță rămasă până la efectuarea reviziei

Pentru a reseta mardorul înlocuire ulei și mardorul efectuare revizie

- 1 Apăsați și mențineți apăsat butonul **INFO A** și **INFO B** în timp ce aduceți contactul în poziția **I** (pornit) și mențineți apăstate butoanele **INFO A** și **INFO B** până când mardorul înlocuire ulei și distanța rămasă se aprind intermitent.

- Dacă butonul nu este apăsat timp de 30 secunde, controlul trece automat la afișarea obișnuită.



2 Apăsați butonul **INFO B**.

Martorul înlocuire ulei și martorul distanță rămasă sunt resetați, apoi martorul efectuare revizie și martorul distanță rămasă încep să se aprindă intermitent după ce martorul interval de înlocuire ulei este afișat pentru scurt timp.

- ▶ Dacă martorul înlocuire ulei și martorul distanță rămasă nu au fost resetați, apăsați butonul **INFO A**.



3 Apăsați butonul **INFO B**.

Martorul efectuare revizie și martorul distanță rămasă sunt resetați, apoi ecranul va reveni la afișarea obișnuită după ce următorul interval de efectuare revizie este afișat pentru scurt timp.

- ▶ Dacă martorul efectuare revizie și martorul distanță rămasă nu au fost resetați, apăsați butonul **INFO A**.

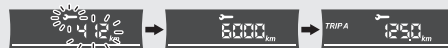

Instrumente de bord *(Continuare)*

Setare afișare

Următoarele opțiuni pot fi modificate în mod secvențial.

- Setare format oră
- Setare ceas
- Reglare luminozitate fundal
- **Versiuni E, V E, VII E**
Modificare unitate de măsură kilometraj
- Modificare unitate măsură consum

În cazul în care contactul este adus în poziția **O** (oprit) sau dacă butonul nu este apăsat în 30 secunde, controlul este trecut automat de la modalitatea de setare la afișarea obișnuită. Dacă butonul nu sunt apăsat timp de aproximativ 30 secunde, opțiunile în curs de setare vor fi anulate și doar opțiunile a căror setare a fost finalizată vor fi aplicate. Doar dacă contactul este în poziția **O** (oprit) opțiunile în curs de setare și cele deja setate vor fi aplicate.

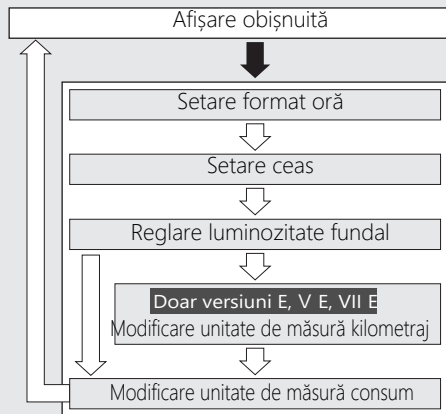

➡ Apăsăți și mențineți apăsat butonul **INFO A** și butonul **INFO B**

➡ Apăsăți butonul **INFO B**

1 Setare format oră:

Această opțiune permite trecerea din formatul de 12 ore la cel de 24 ore și viceversa.

- 1 Aduceți contactul în poziția (On).
- 2 Apăsați și mențineți apăsat butonul **INFO A** și butonul **INFO B**, formatul curent al orei va începe să se aprindă intermitent..



- 3 Apăsați butonul **INFO A** pentru a selecta "12 hr" sau "24 hr".



- 4 Apăsați butonul **INFO B**. Formatul orei este setat și apoi ecranul trece la setarea ceasului.

2 Setare ceas:

- 1 Apăsați butonul **INFO A** până când ora dorită este afișată.
 - ▶ Apăsați și mențineți apăsat butonul **INFO A** pentru a avansa rapid orele.



- 2 Apăsați butonul **INFO B**. Cifra minutelor se aprinde intermitent.



- 3 Apăsați butonul **INFO A** până când cifra minutelor se va afișa.
 - ▶ Apăsați și mențineți apăsat butonul **INFO A** pentru a avansa rapid minutele.



Instrumente de bord (Continuare)

- 4 Apăsați butonul **INFO B**. Ceasul este setat și apoi ecranul va trece la reglarea luminozității fundalului.

3 Reglare luminozitate fundal:

Puteți regla luminozitatea la unul din cele cinci niveluri.

- 1 Apăsați butonul **INFO A**. Este activată funcția de reglare luminozitate.



2 Versiuni E, V E, VII E

Apăsați butonul **INFO B**. Luminozitatea fundalului și apoi ecranul trece la modificarea unității de măsură.

Versiuni ED, IV ED, VI ED

Apăsați butonul **INFO B**. Luminozitatea fundalului și apoi ecranul trece la modificarea unității de măsură kilometraj.

4 Modificare unitate de măsură kilometraj:

Doar versiuni E, V E, VII E

- 1 Apăsați butonul **INFO A** pentru a selecta "km" sau "mile".
- 2 Apăsați butonul **INFO B**. Unitatea de măsură kilometri este setată și apoi ecranul trece la modificarea unității de măsură consum.



5 Modificare unitate de măsură consum:

- 1 Apăsați butonul **INFO A** pentru a selecta "L/100km" sau "km/L".

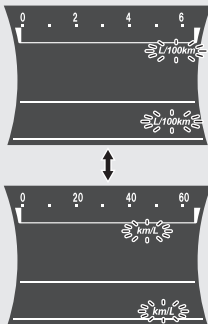

Doar versiuni E, V E, VII E

Dacă pentru kilometraj este setată opțiunea "mile", consumul de combustibil este afișat în "mile/gal" sau "mile/L".

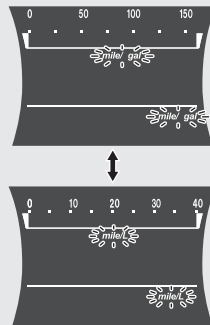

- 2 Apăsați butonul **INFO B**. Unitatea de măsură pentru consum este setată și apoi ecranul revine la afișarea obișnuită.

Martori de avertizare

Dacă unul dintre acești martori nu se aprinde când ar trebui, verificați problema la un dealer.



Martor ABS (sistem anti-blocare frâne)

Martorul se aprinde atunci când contactul este adus în poziția  (pornit). Se stinge atunci când viteza ajunge la aproximativ 5 km/h.

Dacă martorul se aprinde în timpul deplasării:  **P.110**

Martor cheie Honda SMART

Se aprinde atunci când vehiculul și verificarea cheii Honda SMART este finalizată și contactul poate fi acționat.

Se stinge atunci când contactul este adus în poziția  (pornit).

Atunci când martorul cheii Honda SMART se aprinde intermitent:

 **P.112**

Martor temperatură ridicată agent de răcire

Se aprinde pentru scurt timp atunci când butonul contactului este adus în poziția  (pornit).

Dacă martorul se aprinde în timpul deplasării:

 **P.108**

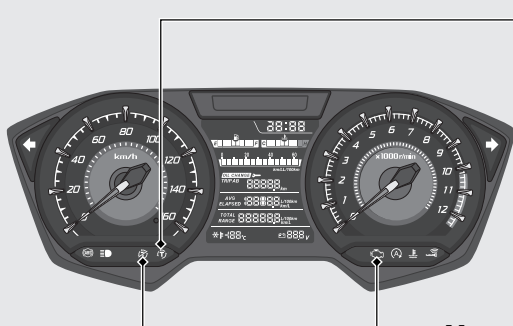

Martor Torque Control OFF

Se aprinde atunci când este dezactivat sistemul Torque Control.

Martor Torque Control

- Martorul se aprinde atunci când contactul este adus în poziția **I** (pornit). Se stinge atunci când viteza ajunge la aproximativ 3 km/h pentru a indica faptul că sistemul Torque Control este pregătit..
- Se aprinde intermitent atunci când Torque Control este în funcțiune..

Dacă martorul se aprinde în timpul deplasării: ➔ **P.111**

Martor defecțiune (MIL) sistem PGM-FI (injecție programată de carburant)

Se aprinde pentru scurt timp atunci când contactul este adus în poziția **I** (On).

Dacă martorul se aprinde cu motorul în funcțiune: ➔ **P.109**

Martori de avertizare (Continuare)

← Martor semnalizator stânga

⇒ Martor semnalizator dreapta



☰ Martor fază lungă

Ⓐ Martor sistem start & stop



Se aprinde pentru scurt timp atunci când butonul sistemului start & stop este în poziția Ⓐ (sistem start & stop) având contactul în poziția I (On).

Butoane

Buton Torque Control

Apăsati și mențineți pentru a porni și opri sistemul Torque Control. ➔ P.60

Bloc comandă lumini/ buton semnalizare depășire

-  Fază lungă
-  Fază scurtă
-  **PASS**: permite efectuarea semnalizării cu faza lungă.

Buton **INFO A**

Utilizat pentru a schimba afișarea. ➔ P.26

De asemenea, utilizat pentru a acționa și seta afișarea.

➔ P.36

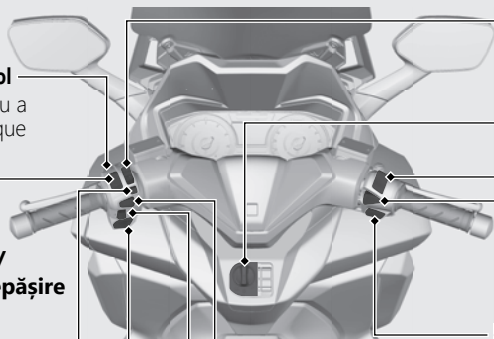

Buton lumini avarie

Poate fi acționat având contactul în poziția I (pornit).

Buton pornire

Buton claxon

Buton semnalizatoare

▶ La apăsarea acestui buton sunt dezactivate semnalizatoarele.

Buton **INFO B**

Utilizat pentru a schimba afișarea. ➔ P.26

De asemenea, utilizat pentru a acționa și seta afișarea.

➔ P.36

Buton reglare parbriz

Aționați în sus sau în jos pentru a regla înălțimea parbrizului. ➡ **P.102**

Buton contact

Pornește/oprește sistemul electric, blochează coloana de direcție și spațiu de depozitare și acționează butonul deschidere șa și bușonul rezervorului de combustibil.

Pentru a debloca contactul: ➡ **P.52**

Buton sistem start & stop

Activează/dezactivează sistemul start & stop.

- **(A) Sistem start & stop:** Sistemul start & stop este activat.
- **(Ralanti):** Sistemul start & stop este dezactivat.

Sistem start & stop: ➡ **P.57**

- I (pornit)**
Alimentează sistemul electric pentru pornire/deplasare.
- SEAT FUEL**
Acționează butonul de deschidere șa și bușonul rezervorului de combustibil.
- O (oprit)**
Oprește motorul.
- I (blocat)**
Blochează coloana de direcție și spațiul de depozitare.

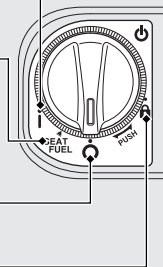

Butoane *(Continuare)*

Blocare coloană de direcție

Pentru a reduce riscul furturilor, blocați coloana de direcție atunci când parcați.

De asemenea, se recomandă să utilizați un dispozitiv în formă de "U" sau un dispozitiv similar.

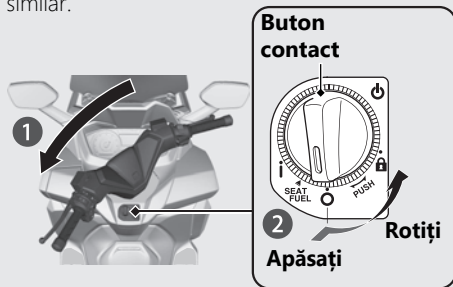

Blocare

- 1 Rotiți ghidonul complet către stânga sau către dreapta.
- 2 Împingeți butonul de contact și rotiți în poziția  (blocat).

- ▶ Pentru a bloca butonul contact  **P.52**
- ▶ Dacă activarea blocării este dificilă, rotiți ușor mânerul în ambele părți.

- 3 Blocați contactul.  **P.53**

Deblocare

Împingeți contactul în jos și rotiți-l în poziția  (oprit).

- ▶ Pentru a debloca contactul  **P.52**

Sistem Honda SMART Key

Sistemul Honda Smart Key permite acționarea butonului principal fără a fi necesară introducerea cheii.

Sistemul efectuează o autentificare pe două căi între vehicul și Honda SMART Key pentru a verifica dacă este vorba despre o cheie Honda SMART key înregistrată.

Sistemul Honda SMART Key utilizează unde radio de intensitate redusă. Poate influența aparatul medicală precum stimulatoarele cardiace.

Sistem Honda SMART Key

(Continuare)

Comutarea sistemului Honda SMART Key

Pentru a activa sau dezactiva sistemul Honda SMART Key

Apăsați butonul ON/OFF până când culoarea LED-ului Honda SMART Key se schimbă.

Pentru a verifica statusul sistemului Honda SMART Key

Apăsați ușor butonul ON/OFF. LED-ul Honda SMART Key va afișa statusul. Atunci când LED-ul Honda SMART Key este:

- Verde: autentificarea sistemului Honda SMART Key poate fi efectuată.
- Rosso: autentificarea sistemului Honda SMART Key nu poate fi efectuată.

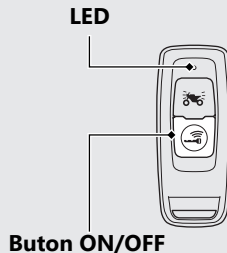

Rază de acțiune

Raza de acțiune variază în funcție de statusul blocat sau deblocat al contactului.

Sistemul Honda SMART Key utilizează unde radio de intensitate redusă. Prin urmare raza de acțiune poate fi mai mare sau mai mică sau este posibil ca sistemul Honda SMART Key să nu funcționeze corect în următoarele situații:

- Atunci când bateria Honda SMART Key este descărcată.
- În apropierea structurilor care generează bruiaje sau unde radio intense precum antene TV, centrale electrice, stații radio sau aeroporturi.
- Atunci când cheia Honda SMART este ținută lângă un laptop sau alt dispozitiv de comunicare wireless precum radio sau telefon mobil.
- Atunci când cheia Honda SMART intră în contact cu sau este acoperită de obiecte metalice.

Atunci când contactul este deblocat:

Sistemul poate acționa atunci când cheia Honda SMART se află în zona hașurată din imagine.

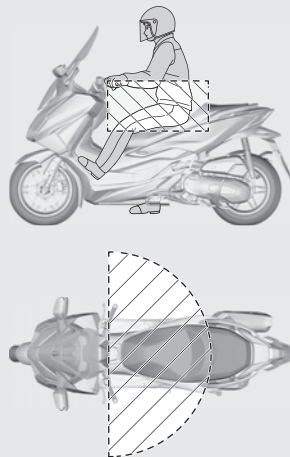

Sistem Honda SMART Key

(Continuare)

Atunci când contactul este blocat:

Sistemul poate acționa atunci când cheia Honda SMART se află în zona hașurată din fotografie.

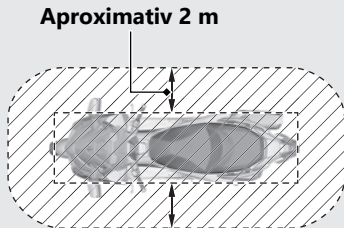

Oricine poate acționa contactul și porni motorul dacă cheia Honda SMART se află în raza de acțiune a vehiculului, chiar dacă dumneavoastră sunteți în spatele unui perete sau a unei ferestre. Dacă vă îndepărtați de vehicul, dar cheia Honda SMART este în raza de acțiune, dezactivați sistemul Honda SMART Key.

Activarea sau dezactivarea sistemului Honda SMART Key ➔ P.48

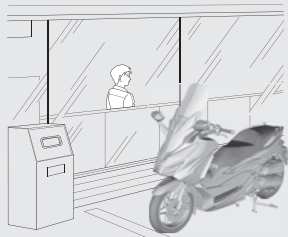

Orice persoană care are Honda SMART Key poate efectua următoarele operații dacă Honda SMART Key se află în raza de acțiune:

- Pornire motor
- Deblocare contact
- Eliberare blocare șa
- Deschidere bușon rezervor combustibil
- Deblocare direcție

Se recomandă să aveți întotdeauna la dumneavoastră cheia Honda SMART atunci când urcați sau coborâți de pe vehicul sau în timpul deplasării.

Nu poziționați Honda SMART Key în spațiul de depozitare.

Dacă contactul este în poziția **I** (pornit), vehiculul poate fi pus în funcțiune de oricine are cheia Honda SMART verificată.

Atunci când părăsiți vehiculul, blocați direcția și contactul. ➔ **P.53**

Asigurați-vă că inelul contactului se stinge și că toate semnalizatoarele se aprind o dată.

Sistem Honda SMART Key (Segue)

Comutare contact

Pentru a debloca contactul





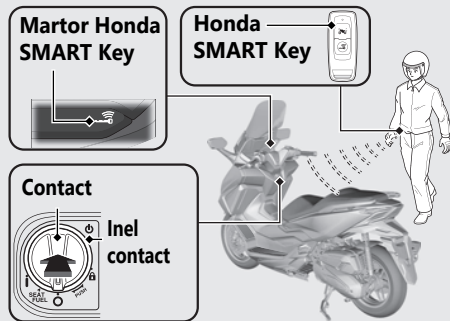

- 1 Asigurați-vă că Honda SMART Key activată.
➔ P.48
- 2 Pentru a autentifica sistemul Honda SMART Key, apăsați contactul.
 - ▶ Dacă este autentificată corect și contactul este deblocat, martorul Honda SMART Key și inelul contactului se aprinde.
- 3 Aduceți contactul în poziția I (pornit) în timp ce martorul Honda SMART Key este aprins.
 - ▶ Dacă contactul nu este adus în poziția I (pornit) în 20 de secunde de la apăsare, martorul Honda SMART Key și inelul contactului se sting, semnalizatoarele se aprind 1 dată și, ulterior, contactul va fi blocat.

Dacă sistemul Honda SMART Key nu funcționează corect ➔ P.118

Dacă cineva încearcă să utilizeze contactul fără Honda SMART Key, întrerupătorul funcționează în gol. Dacă se observă o poziție diferită a contactului, aduceți-l în poziția originală (oprit) sau  (blocat).



Pentru a bloca contactul

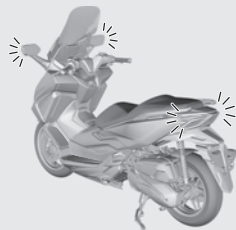
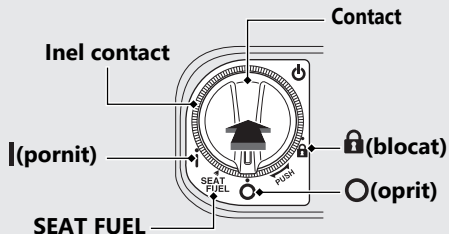

- 1 Aduceți contactul în poziția SEAT FUEL,  (oprit) sau  (blocat).
- 2 Blocați contactul efectuând una din următoarele operații:
 - Ieșiți din raza de acțiune cu Honda SMART Key.  P.49
 - Apăsați contactul.
 - Așteptați aproximativ 20 secunde după aducerea contactului din poziția  (pornit) în poziția SEAT FUEL,  (oprit) sau (blocat).
 - Dezactivați sistemul Honda SMART Key.  P.48
- 3 Asigurați-vă că Honda SMART Key și inelul contactului se sting și că semnalizatoarele se aprind o dată. Acest lucru indică blocarea contactului.

Dacă sistemul Honda SMART Key nu funcționează corect  



Sistem Honda SMART Key

(Continuare)

Atunci când părăsiți vehiculul, asigurați-vă întotdeauna că contactul se află în poziția  (oprit) sau  (blocat).



Atunci când contactul este blocat în poziția SEAT FUEL, poate fi adus în poziția  (oprit) o singură dată.

Atunci când contactul este blocat în poziția  (oprit), nu este posibilă blocarea direcției. Pentru a bloca direcția, deblocați contactul.

 **P.52**

Sistem de răspuns

Sistemul de răspuns este un dispozitiv care permite identificarea poziției vehiculului și semnalarea către utilizator a faptului că funcția de imobilizare a sistemului Honda SMART Key este activată.

Atunci când se apasă butonul de răspuns de pe cheia Honda SMART Key având contactul în poziția  (oprit) sau  (blocat), semnalizatoarele se aprind și inelul contactului se aprinde pentru a indica poziția vehiculului și activarea funcției de imobilizare. Inelul contactului se aprinde pentru aproximativ 1 minut.

Sistemul de răspuns utilizează unde radio de intensitate scăzută. Poate afecta dispozitivele medicale precum stimulatoarele cardiace.

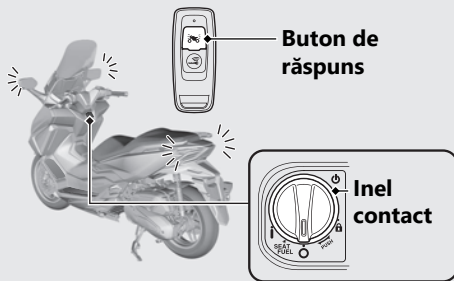

Sistem de răspuns (Continuare)

Funcționare

Apăsați butonul de răspuns de pe cheia Honda SMART.

- ▶ Sistemul de răspuns nu funcționează atunci când contactul este în poziția **I** (pornit).

Dacă contactul este lăsat în poziția **O** (oprit) sau **I** (blocat) mai mult de 10 de zile, sistemul de răspuns nu va mai fi funcțional. Dacă sistemul este activat și vehiculul primește un semnal apăsând butonul de răspuns, activarea sistemului este prelungită pentru încă 10 zile. Per ripristinare il sistema, portare il commutatore di accensione nella posizione **I** (On) una volta.

- ▶ Pentru a debloca contactul  **P.52**

Atunci când bateria vehiculului este descărcată, este posibil ca sistemul de răspuns să nu funcționeze.

Sistem start & stop

Sistemul start & stop a fost proiectat pentru a reduce consumul de combustibil și zgomotul, oprind și repornit automat motorul atunci când funcționează la ralanti, spre exemplu atunci când sunteți blocat într-o intersecție.

Activare sau dezactivare sistem sistem start & stop

Activează sau dezactivează sistemul start & stop folosind butonul aferent.

- **PORNIRE: (A) (sistem start & stop)**
 - ▶ Martorul sistemului start & stop se aprinde atunci când sistemul este pregătit să oprească motorul în timpul deplasării. Martorul sistemului start & stop clipește atunci când motorul este oprit de acest sistem.
- **OPRIRE: (ralanti)**
 - ▶ Martorul sistemului start & stop nu se aprinde atunci când sistemul este dezactivat.

Activare sistem start & stop

Sistemul start & stop este pregătit să oprească motorul și martorul respectiv se aprinde atunci când sunt îndeplinite următoarele condiții și butonul sistemului start & stop este în poziția (A) (sistem start & stop):

- Porniți motorul apăsând butonul de pornire
- Încălziți suficient motorul
- Conduceți vehiculul cu viteze mai mari de 10 km/h

Martorul sistemului start & stop nu se aprinde: ➡ P.115

Buton sistem start & stop

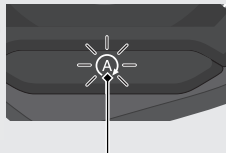
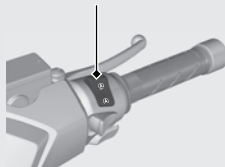

Martor sistem start & stop

Sistema start & stop (Continuare)

Oprirea motorului de către sistemul start & stop

Atunci când se oprește vehiculul cu marorul sistemului start & stop aprins și se închide complet accelerația, motorul se oprește și marorul sistemului start & stop începe să se aprindă intermitent.

- ▶ În timpul perioadei de oprire a motorului de către sistemul start & stop, dacă se aduce butonul  (ralanti), intervenția sistemului start & stop va fi anulată. Motorul nu repornește nici măcar atunci când se acționează accelerația.

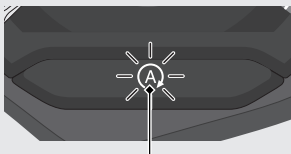

Martor sistem start & stop

Prevederi de siguranță pentru sistemul start & stop

Nu vă depărtați de vehicul atunci când marorul sistemului start & stop se aprinde intermitent. Atunci când vă îndepărtați de vehicul, trebuie întotdeauna să aduceți contactul în poziția  (oprit).

- ▶ Dacă este acționată accelerația, este posibil ca motorul să pornească în mod neprevăzut.

Motorul nu este oprit de sistemul start & stop în timp ce marorul sistemului start & stop este aprins:

 **P.116**

NOTIFICARE

Oprirea îndelungată a motorului de către sistemul start & stop poate descărca bateria.

Repornirea motorului

Verificați dacă martorul sistemului start & stop se aprinde intermitent, apoi acționați pedala de accelerație.

- ▶ Dacă martorul nu se aprinde intermitent nu puteți reporni motorul cu ajutorul sistemului start & stop, chiar dacă se acționează accelerația.
- ▶ În timpul perioadei de oprire a motorului de către sistemul start & stop, dacă se acționează suportul lateral, martorul sistemului start & stop nu se mai aprinde intermitent și rămâne aprins permanent și motorul nu va reporni nici dacă este acționată accelerația.

Motorul nu repornește nici dacă este acționată accelerația: ➡ P.117

NOTIFICARE

Farul rămâne aprins după ce motorul a fost oprit de sistemul start & stop. Este posibil ca bateria să se descarce făcând imposibilă repornirea motorului.

Dacă bateria nu este încărcată complet, aduceți butonul sistemului start & stop în poziția ^AOFF (ralanti) și nu utilizați sistemul start & stop. Contactați un dealer autorizat pentru verificarea bateriei.

Contactați un dealer autorizat pentru verificarea bateriei, conform celor indicate în planul de întreținere.

Plan de întreținere: ➡ P.77

Honda Selectable Torque Control

Sistemul Torque Control (control putere motor) poate fi activat/dezactivat.

- ▶ Nu utilizați butonul Torque Control în timpul deplasării.
În primul rând, opriți vehiculul, apoi dezactivați sau activați sistemul.
- ▶ Sistemul Torque Control nu poate fi oprit atunci când sistemul este activat (măsurătorul sistemului Torque Control se aprinde intermitent).
- ▶ De fiecare dată când contactul este adus în poziția  (pornit), sistemul Torque Control va fi setat automat la activat.

Activare și dezactivare sistem Torque Control

Sistemul Torque Control poate fi activat și dezactivat prin apăsarea și menținerea butonului Torque Control.

Buton Torque Control

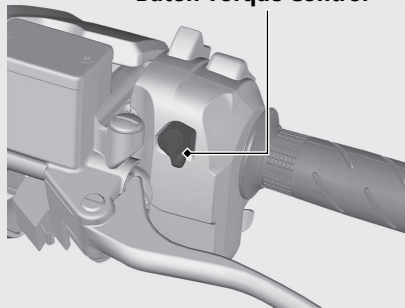

Pornirea motorului

Porniți motorul aplicând următoarea procedură, indiferent dacă motorul este rece sau cald.

Vehiculul este dotat cu un sistem de excludere a alimentării conectat la suportul lateral.

- ▶ Dacă suportul lateral este coborât, nu este posibilă pornirea motorului.
- ▶ Dacă se coboară suportul lateral cu motorul în funcțiune, motorul se va opri automat.

Acest vehicul este dotat cu un sistem Honda SMART Key. Țineți întotdeauna la dumneavoastră cheia Honda SMART Key atunci când conduceți vehiculul. ➡ **P.49**

Dacă motorul acestui vehicul este oprit în timp ce contactul este în poziția I (pornit), autentificarea este dezactivată după o anumită perioadă de timp sau dacă se iese din câmpul de autentificare. Reporniți motorul efectuând

punctele 3 și 4 ai procedurii de pornire.

- ▶ Dacă motorul acestui vehicul este oprit de sistemul start & stop, autentificarea este dezactivată.

NOTIFICARE

- Dacă motorul nu pornește în 5 secunde, aduceți contactul în poziția 0 (oprit) și așteptați 10 secunde înainte de a încerca din nou pornirea motorului, pentru a permite recuperarea tensiunii bateriei.
- Funcționarea îndelungată a motorului la ralanti accelerat și cu motorul turat excesiv poate deteriora motorul și sistemul de evacuare.
- În cazul răsturnării sau al căderii vehiculului, trebuie în primul rând să poziționați contactul la 0 (oprit) și apoi efectuați o verificare atentă a vehiculului.

Pornirea motorului *(Continuare)*

- 1 Poziționați vehiculul pe suportul central.
- 2 Aduceți contactul în poziția I (pornit).
 - ▶ Pentru a debloca contactul. ➔ P.52

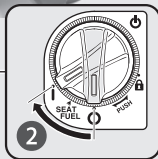
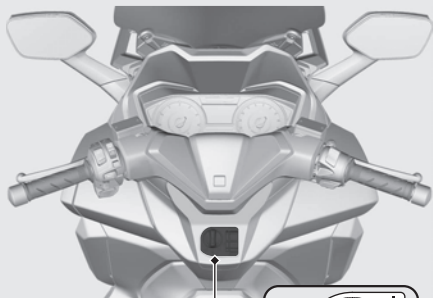

- 3 Acționați maneta frânei spate.
 - ▶ Demarorul va funcționa doar atunci când maneta frânei spate este acționată și suportul lateral este ridicat.

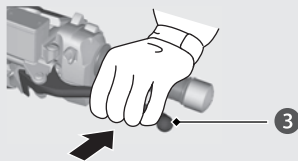

- 4 Apăsați butonul de pornire având accelerația complet închisă. Eliberați butonul de pornire imediat ce motorul pornește.

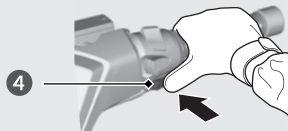

Dacă nu este posibilă pornirea motorului:

- ① Poziționați vehiculul pe suportul central și acționați maneta frânei spate.
- ② Având accelerația ușor deschisă (aproximativ 3 mm, fără joc), apăsați butonul de pornire.

Aproximativ 3 mm, fără joc

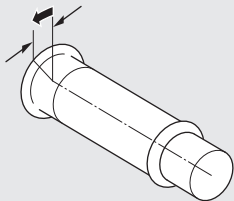
**Dacă motorul nu pornește:**

- ① Accelerați la maxim și apăsați butonul de pornire timp de 5 secunde.
- ② Repetați procedura normală de pornire.
- ③ Dacă motorul pornește, accelerați ușor dacă ralantiul nu este stabil.
- ④ Dacă motorul nu pornește, așteptați 10 secunde înainte de a efectua din nou operațiile descrise la punctele ① & ②.

Dacă motorul nu pornește ➔ P.107

Deplasarea

Pornirea vehiculului

- 1 Împingeți vehiculul în față pentru a ridica suportul central.
 - ▶ Acționați maneta frânei spate.
 - ▶ Mențineți eliberată maneta de accelerație.

Verificați ca suportul lateral și suportul central să fie ridicate.

- 2 Urcăți-vă pe vehicul.
 - ▶ Urcăți-vă pe vehicul pe partea stângă, păstrând un picior pe sol.
- 3 Eliberați maneta de frână.

- 4 Accelerarea și decelerarea

Pentru a accelera: deschideți ușor accelerația.

Pentru a decelera: închideți accelerația.

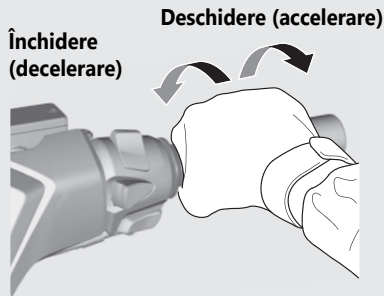

Frânare

Închideți accelerația și acționați în același timp maneta frânei față și spate.

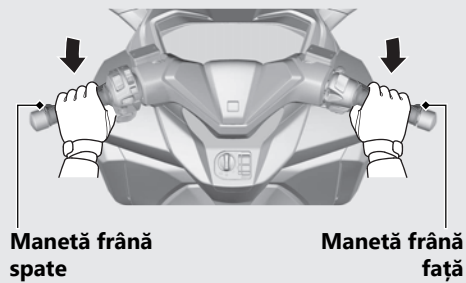

Alimentarea

Tip de combustibil: doar benzină fără plumb

Cifra octanică combustibil: acest vehicul a fost proiectat pentru a utiliza o cifra octanică (RON) 91 sau superioară.

Capacitate rezervor: 11,7 L

Instrucțiuni privind alimentarea și combustibilul ➔ P.15

Deschidere bușon rezervor combustibil

- 1 Aduceți contactul în poziția SEAT FUEL.
 - ▶ Pentru a debloca contactul ➔ P.52
- 2 Împingeți partea FUEL a capacului deschidere și a bușonului rezervorului de combustibil
 - ▶ Capacul rezervorului se va deschide.

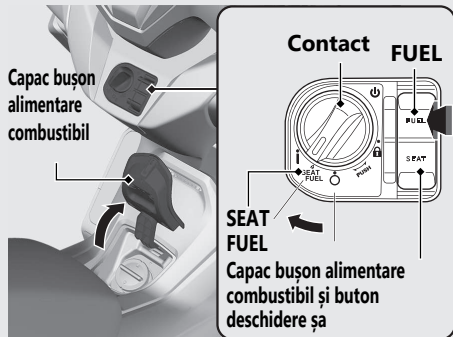

- 3 Rotiți bușonul rezervorului combustibil în sensul invers acelor de ceasornic și îndepărtați capacul rezervorului.

Capac rezervor combustibil

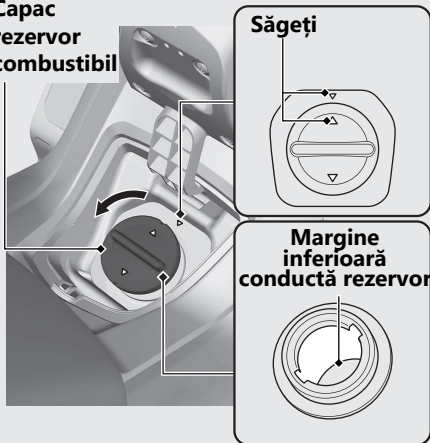

Nu alimentați cu carburant peste marginea inferioară a bușonului de rezervor combustibil.

Închidere bușon rezervor combustibil

- 1 Montați și strângeți bine bușonul rezervor combustibil rotindu-l în sensul acelor de ceasornic.
- ▶ Verificați ca săgețile de pe bușon și de pe rezervorul de combustibil să fie aliniate.
- 2 Închideți capacul rezervorului până se blochează.
- ▶ Asigurați-vă de închiderea corectă a capacului rezervorului de combustibil.

⚠ AVERTIZARE

Benzina este extrem de inflamabilă și explozivă. Vă puteți arde sau răni grav atunci când manipulați combustibilul.

- Opriți motorul și țineți la depărtare sursele de căldură, scânteele și flăcările.
- Manipulați combustibilul doar în exterior.
- Ștergeți imediat combustibilul scurs.

Port USB

Portul USB este localizat în spațiul de depozitare. Utilizarea dispozitivelor USB se face pe propriul risc. Sub nicio formă, Honda nu va putea fi considerată responsabilă pentru eventualele daune provocate dispozitivului USB utilizat.

Puteți conecta doar dispozitive USB care au următoarele specificații. Puteți utiliza conectori USB de tip C. Capacitatea nominală este de **15 W (5 V, 3,0 A)**.

Nu conectați dispozitive USB care depășesc capacitatea nominală. Este posibil ca acestea să nu se încarce sau să nu funcționeze corect chiar dacă sunt conectate.

Pentru informații privind utilizarea sau funcționarea defectuoasă a dispozitivului USB conectat, consultați manualul de utilizare al acestuia.

Pentru a conecta dispozitivul USB

- 1 Deschideți capacul spațiului de depozitare.
➔ P.74
- 2 Deschideți capacul pentru a avea acces la portul USB.

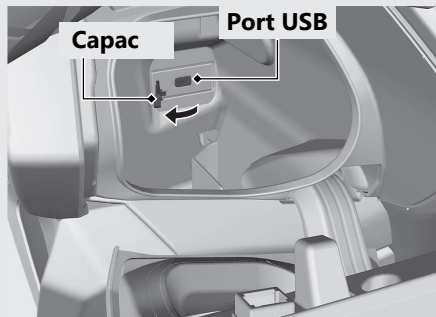

- 3 Conectați un cablu USB certificat la portul USB.

- ▶ Pentru a evita descărcarea completă sau parțială a bateriei, lăsați motorul să funcționeze în timpul absorbirii de curent din priză.
- ▶ Pentru a evita intrarea de particule străine în priza de curent, închideți capacul.
- ▶ Fixați bine toate dispozitivele conectate deoarece vibrațiile ar putea provoca mișcarea neprevăzută.

NOTIFICARE

- Utilizarea dispozitivelor USB care generează căldură sau a dispozitivelor USB cu valori nominale incorecte poate deteriora portul USB.
- Nu utilizați portul USB în prezența lichidelor, în timpul spălării sau în alte condiții de umiditate, deoarece acestea pot deteriora portul USB.
- Nu permiteți cablului dispozitivului USB să rămână fixat sau blocat.

Echipament de depozitare sub șa

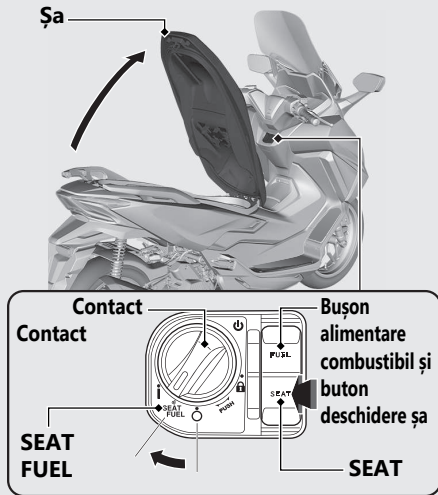

Apertura della sella

- 1 Rotiți ghidonul în poziția de deplasare rectilinie.
- 2 Aduceți contactul în poziția SEAT FUEL.
▶ Pentru a debloca contactul ➔ P.52
- 3 Apăsați partea SEAT a butonului de deschidere șa și a bușonului rezervor combustibil.
- 4 Deschideți șaua.

Închidere șa

Închideți și apăsați în jos partea posterioară a șeii până când aceasta se blochează. Verificați ca șaua să fie bine blocată pe poziție trăgând-o ușor în sus.

Nu lăsați cheia în compartimentul de sub șa.

Suport cască

Suportul pentru cască se află sub șa. Un cablu fixare cască se află în trusa de scule.

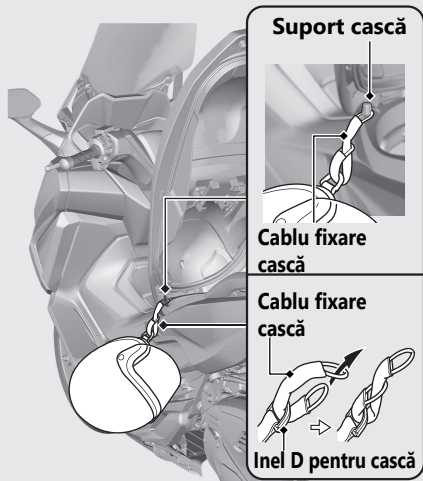

- Folosiți suportul cască doar atunci când vehiculul este parcat.

Deschidere șa ➔ P.70

⚠ AVERTIZARE

În timpul deplasării, o cască prinsă de suportul port-cască poate interfera cu capacitatea dumneavoastră de a manevra vehiculul și poate provoca un accident ce poate conduce la apariția unor leziuni grave sau chiar fatale.

Utilizați suportul cască doar atunci când vehiculul este parcat. Nu conduceți cu o cască fixată pe suportul pentru cască.

Echipament de depozitare sub șa

(Continuare)

Compartiment sub șa

În compartimentul de sub șa pot fi depozitate două căști. Așezați căștile conform figurii.

- ▶ Este posibil ca unele căști să nu încapă în spațiul de depozitare din cauza mărimii sau formei lor.

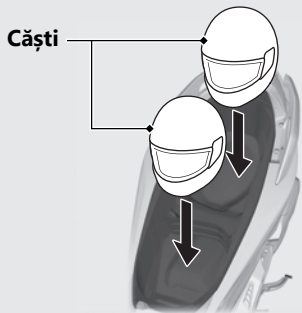

Nu depășiți niciodată limita maximă de greutate.

Greutate maximă: 10 kg

- ▶ Nu poziționați aici obiecte inflamabile sau sensibile la căldură.
- ▶ Nu poziționați aici obiecte fragile sau de valoare.

Deschidere șa ➔ P.70

Peretele divisor poate fi poziționat în trei poziții diferite, conform figurii.

- ▶ Montați peretele divisor în mod sigur în canelurile compartimentului de sub șa.

Perete divisor (poziția 1)

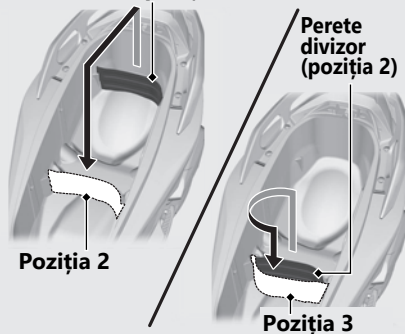

Trusă scule/Protecție documente

Trusa de scule se află în partea stângă a compartimentului de sub șa, lângă cureaua din cauciuc.

Protecția pentru documente este poziționată în partea opusă șei.

Protecție documente

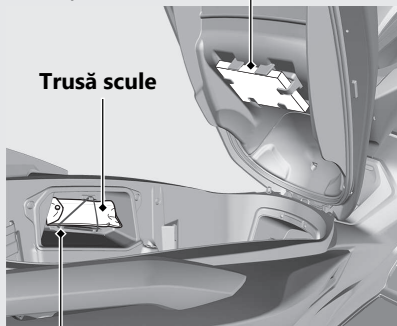

Curea din cauciuc

Suport bagaje posterior

Doar versiuni V E, IV ED

Nu depășiți niciodată limita maximă de greutate.

Greutate maximă: 5,0 kg

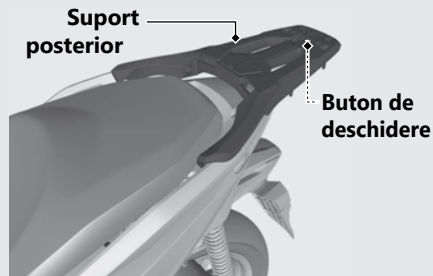

Butonul de deschidere este utilizat pentru părțile opționale.

Deschidere șa ➔ P.70

Echipament de depozitare sub șa

(Continuare)

Spațiu de depozitare

Spațiul de depozitare este blocat împreună cu coloana de direcție.

- ▶ Dacă nu se blochează coloana de direcție, spațiul de depozitare nu se va bloca.

Pentru blocarea coloanei de direcție

➔ P.46

Parte superiore dello sportello

Spațiu depozitare

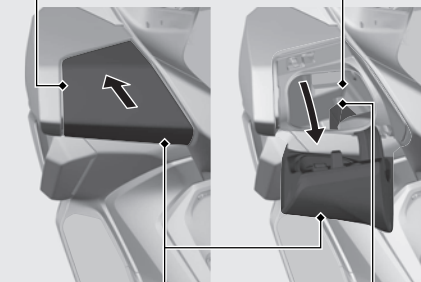

Capac spațiu depozitare

Separator

Deschidere

Împingeți partea superioară a capacului, apoi deschideți capacul spațiului de depozitare atunci când coloana de direcție este deblocată.

- ▶ Pentru deblocarea coloanei de direcție.

➔ P.46

Închidere

Închideți spațiul de depozitare.

Greutatea maximă permisă în spațiul de depozitare va fi de **1,5 kg**.

Asigurați-vă că este închis în siguranță capacul spațiului de depozitare.

- ▶ Nu depozitați obiecte de valoare sau obiecte fragile.
- ▶ Separatorul poate fi îndepărtat.

Întreținere

Vă rugăm să citiți cu atenție capitolele "Importanța operațiilor de întreținere" și "Elemente esențiale ale întreținerii" înainte de a începe orice intervenție de întreținere. Consultați capitolul "Specificații tehnice" pentru informații tehnice.

Importanța operațiilor de întreținere	P. 76	Reglare suspensie spate.....	P. 101
Plan de întreținere	P. 77	Reglare înălțime parbriz.....	P. 102
Elemente esențiale ale întreținerii	P. 80	Alte înlocuiri	P. 103
Trusă de scule	P. 90	Înlocuire baterie cheie Honda SMART	
Demontare și montare componente		Key	P. 103
caroserie	P. 91		
Baterie	P. 91		
Capac baterie.....	P. 92		
Ulei motor	P. 93		
Agent de răcire	P. 95		
Sistem frânăre	P. 97		
Suport lateral	P. 99		
Accelerație	P. 100		
Alte reglaje	P. 101		

Importanța operațiilor de întreținere

Importanța operațiilor de întreținere

Menținerea motocicletei în bună stare de funcționare este absolut esențială pentru siguranța dumneavoastră și pentru a vă proteja investiția, pentru a obține performanțe maxime, pentru a evita defecțiunile și pentru a reduce poluarea. Intervențiile de întreținere sunt responsabilitatea proprietarului. Asigurați-vă că verificați motocicleta înaintea deplasărilor și că efectuați verificările periodice menționate în planul de întreținere. ➔ P. 77

⚠️ AVERTIZARE

Întreținerea necorespunzătoare a motocicletei dumneavoastră sau neremedierea unei defecțiuni înainte de deplasare poate provoca un accident în care puteți fi rănit grav sau chiar ucis.

Respectați întotdeauna recomandările privind verificările, intervențiile de întreținere și de revizie din acest manual de utilizare.

Siguranța operațiilor de întreținere

Citiți întotdeauna instrucțiunile privind operațiile de întreținere înainte de a începe orice intervenție și asigurați-vă că aveți la îndemână unelte, piesele și abilitățile tehnice necesare. Nu vă putem avertiza despre toate pericolele posibile ce pot apărea în timpul efectuării intervențiilor de întreținere. Doar tehnicianul poate decide dacă trebuie sau nu efectuată o anumită operație.

Respectați aceste instrucțiuni atunci când efectuați operații de întreținere.

- Opriti motorul și aduceți contactul în poziția  (oprit).
- Poziționați vehiculul pe o suprafață stabilă, plană, folosind suportul lateral, suportul central sau un stand pentru întreținere.
- Pentru a nu vă arde, înainte de efectuarea intervențiilor, lăsați să se răcească motorul, amortizorul de zgomot, frânele și alte componente care ating temperaturi ridicate.
- Porniți motorul doar atunci când vi se solicită acest lucru și doar într-o zonă foarte bine ventilată.

Planul de întreținere specifică intervențiile de întreținere necesare pentru asigurarea unor performanțe sigure, fiabile și a unui control adecvat al nivelului emisiilor.

Intervențiile de întreținere trebuie efectuate în conformitate cu standardele și cu specificațiile Honda, de către personal instruit și echipat corespunzător. Distribuitorul dumneavoastră îndeplinește toate aceste cerințe. Mențineți o evidență exactă a intervențiilor de întreținere pentru a vă asigura că motocicletă este întreținută în mod corespunzător.

Asigurați-vă că persoana care efectuează operațiile de întreținere, notează intervențiile.

Toate operațiile de întreținere sunt considerate costuri normale de funcționare și vor fi taxate de către dealerul autorizat. Păstrați toate chitanțele. Dacă vindeți vehiculul, aceste chitanțe trebuie predate noului proprietar împreună cu vehiculului.

După fiecare intervenție periodică, Honda recomandă ca dealerul autorizat să efectueze test de drum cu vehiculul.

Plan de întreținere























































































Repere	Verificare înainte de deplasare P. 80	Frecvență*1								Verificare anuală	Înlocuire regulată	Trimitere la pagina	
		× 1.000 km	1	6	12	18	24	30	36				
		× 1.000 mi	0,6	4	8	12	16	20	24				
Conductă alimentare				I	I	I	I	I	I	I			-
Nivel combustibil	I												66
Funcționare accelerație		I		I	I	I	I	I	I	I			100
Filtru aer *2						R				R			-
Epurator gaze arse*3				C	C	C	C	C	C	C			-
Bujie				I	R	I	R	I	R	I			-
Joc supape				I	I	I	I	I	I	I			-
Ulei motor	I		R	R	R	R	R	R	R	R	R		-
Sită filtrare ulei motor					C		C		C				-
Turație motor la ralanti				I	I	I	I	I	I	I			-
Agent de răcire*4	I				I		I		I	I	3 ani	95	
Sistem de răcire					I		I		I	I			-
Sistem secundar de alimentare cu aer						I			I				-
Curea transmisie					I		R		I				-

Nivel plan întreținere

- : Intermediar. Vă recomandăm să reparați vehiculul la un dealer autorizat, cu excepția cazului în care dețineți sculele și experiența necesare. Procedurile sunt prezentate în manualul tehnic Honda.
- : Tehnic. Pentru siguranța dumneavoastră, vehiculul trebuie reparat de către un dealer autorizat.

Legendă întreținere

- I** : Verificare (curățare, reglare, lubrifiere, sau înlocuire, dacă este necesar)
- R** : Înlocuire
- C** : Curățare

Repere	Verificare înainte de deplasare P. 80	Frecvență*1								Verificare anuală	Înlocuire regulată	Trimitere la pagina	
		× 1.000 km	1	6	12	18	24	30	36				
		× 1.000 mi	0,6	4	8	12	16	20	24				
Ulei transmisie finală*4												2 ani	–
Baterie													82
Lichid frână*4												2 ani	97
Uzură plăcuțe de frână													98
Sistem de frânare													80
Orientare fascicul luminos													–
Lumini/claxon													–
Uzură saboți ambreiaj													–
Suport lateral													99
Sistem suspensie													–
Piulițe, șuruburi, dispozitive fixare													–
Jante/anvelope													87
Cuzinet cap direcție													–

Note:

- *1: Dacă kilometrajul total indică un kilometraj mai mare, repetați la intervalele de frecvență stabilite.
- *2: Efectuați întreținerea mai des dacă vehiculul este utilizat în zone cu multă umezeală sau mult praf.
- *3: Efectuați întreținerea mai des în cazul deplasării pe ploaie sau cu accelerația apăsată la maxim.
- *4: Înlocuirea necesită competențe mecanice.

Verificări înaintea punerii în mișcare

Pentru a asigura siguranța, este responsabilitatea dumneavoastră să efectuați verificările înaintea deplasării și să vă asigurați că orice problemă întâlnită este remediată. O verificare înaintea deplasării este obligatorie, nu doar pentru propria siguranță, ci și pentru că o defecțiune sau o pană ar putea însemna probleme mai grave.

Verificați următoarele repere înainte de a vă urca pe vehicul:

- Nivel combustibil – alimentați atunci când este necesar ➤ P. 66
- Accelerație - verificați deschiderea și închiderea lină în toate pozițiile de virare ➤ P. 100
- Nivel ulei motor - adăugați ulei motor, dacă este necesar. Verificați existența scurgerilor ➤ P. 93
- Nivel agent răcire – adăugați agent de răcire, dacă este necesar. Verificați existența scurgerilor ➤ P. 95

- Frâne - verificați funcționarea;
Față și spate: verificați nivelul lichidului de frână și uzura plăcuțelor de frână ➤ P. 97, ➤ P. 98
- Lumini și claxon - asigurați-vă că luminile, semnalizatoarele și claxonul funcționează corespunzător
- Sistem întrerupere alimentare conectat la suportul lateral - verificați funcționarea corespunzătoare ➤ P. 99
- Jante și anvelope – verificare stare, presiune aer și reglați, dacă este necesar ➤ P. 87

Înlocuirea pieselor

Folosiți întotdeauna piese originale Honda sau echivalentele acestora pentru a asigura fiabilitatea și siguranța. Atunci când comandați componente colorate, specificați denumirea modelului, culoarea și codul menționat pe eticheta de culoare. Eticheta de identificare culoare este aplicată în compartimentul de depozitare de sub șă. ➤ P. 70

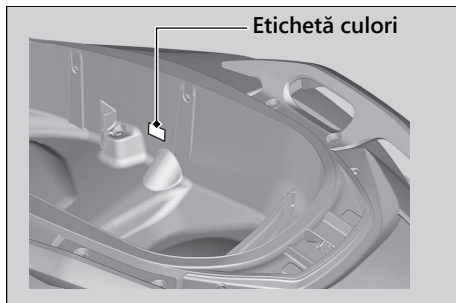

⚠ AVERTIZARE

Montarea unor piese neoriginale Honda poate face ca vehiculul să devină nesigură și se poate provoca un accident în care puteți fi rănit grav sau chiar ucis.

Folosiți întotdeauna piese originale Honda sau echivalente care au fost proiectate și aprobate pentru vehiculul dumneavoastră.

Elemente esențiale ale întreținerii

Baterie

Vehiculul dumneavoastră este echipat cu un tip de baterie fără întreținere. Nu trebuie să se realizeze verificarea nivelului electrolitului sau să se completeze cu apă distilată. Curățați bornele bateriei dacă acestea sunt murdare sau corodate. Nu trebuie să îndepărtați garniturile capacului. Nu este necesară îndepărtarea capacului în timpul încărcării.

NOTIFICARE

Bateria nu necesită întreținere și poate fi deteriorată iremediabil dacă este îndepărtată garnitura capacelor.



Acest simbol de pe baterie înseamnă că acest produs nu trebuie aruncat la gunoiul menajer.

NOTIFICARE

O baterie aruncată necorespunzător poate afecta mediul înconjurător și sănătatea persoanelor. Verificați întotdeauna reglementările locale privind aruncarea bateriilor.

I Come comportarsi in caso di emergenza

Dacă apare unul din următoarele evenimente, consultați imediat un medic.

- Electrolitul sare în ochi:
 - ▶ Spălați de mai multe ori ochii cu apă rece timp de cel puțin 15 minute. Apa cu presiune poate dăuna ochilor.
- Electrolitul sare pe piele:
 - ▶ Îndepărtați hainele afectate și clătiți bine pielea cu apă.
- Electrolitul sare în gură:
 - ▶ Clătiți bine gura cu apă și nu înghițiți.

AVERTIZARE

Bateria produce gaz de hidrogen exploziv în timpul funcționării.

O scânteie sau o flacără poate cauza o explozie a bateriei cu o forță suficientă care să vă ucidă sau să vă rănească grav.

În timpul manevrării bateriei este necesară utilizarea unui echipament de protecție și a unei măști de protecție sau această operație trebuie realizată de către personal instruit.

I Curățarea bornelor bateriei

1. Demontați bateria. ➤ P. 91
2. Dacă bornele încep să se corodeze și sunt acoperite de o substanță albă, spălați-le cu apă caldă și apoi ștergeți-le.

Elemente esențiale ale întreținerii

3. Dacă bornele sunt foarte corodate, curățați și șlefuiți bornele cu o perie de sârmă sau cu smirghel. Purtați ochelari de protecție.

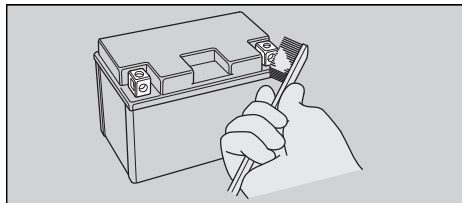

4. După curățare, remonțați bateria.

Bateria are o durată limitată de utilizare. Consultați un dealer autorizat atunci când trebuie să înlocuiți bateria. Înlocuiți întotdeauna bateria cu o baterie fără întreținere de același tip.

NOTIFICARE

Montarea de accesorii electrice non-originale Honda poate supraîncărca sistemul electric, existând riscul de a descărca bateria și de a deteriora sistemul electric.

Siguranțe

Siguranțele protejează circuitele electrice ale vehiculului dumneavoastră. Dacă o componentă electrică a vehiculului dumneavoastră nu mai funcționează, verificați și înlocuiți orice siguranță arsă. ➤ P. 127

Verificarea și înlocuirea siguranțelor

Aduceți contactul în poziția **O** (oprit) pentru a demonta și verifica siguranțele. Dacă o siguranță este arsă, înlocuiți-o cu o siguranță având aceeași putere. Pentru informații despre puterea siguranțelor, consultați "Specificații tehnice". ➤ P. 145

Siguranță arsă

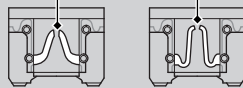

NOTIFICARE

Înlocuirea unei siguranțe cu o siguranță cu putere mai mare crește considerabil riscul defectării sistemului electric.

Dacă o siguranță se arde în mod repetat, este posibil să existe o defecțiune a sistemului electric. Duceți vehiculul pentru a fi verificat de către un dealer autorizat.

Ulei motor

Consumul de ulei de motor variază și calitatea uleiului de motor se deteriorează în funcție de modul de condus și cu trecerea timpului.

Verificați cu regularitate nivelul uleiului și, dacă este necesar completați cu uleiul de motor recomandat. Uleiul murdar și uzat trebuie înlocuit cât mai curând.

Alegerea tipului de ulei

Pentru uleiul de motor recomandat, consultați "Specificații tehnice". ➤ P. 144

Dacă utilizați ulei de motor neoriginal Honda, verificați eticheta pentru a vedea dacă uleiul respectă toate standardele:

- Standard JASO T 903^{*1}: MB
- Standard SAE^{*2}: 10W-30
- Clasificare API^{*3}: SJ sau superioară

- *1. Standardul JASO T 903 este un index al uleiurilor de motor pentru motoarele de motociclete în 4 timpi. Există două clase: MA și MB. Spre exemplu, următoarea etichetă evidențiază clasificarea MB.

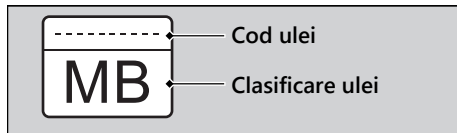

- *2. Standardul SAE clasifică uleiurile în funcție de vâscozitate.
- *3. Clasificarea API specifică calitatea și performanțele uleiurilor de motor. Utilizați uleiuri SG sau superioare, cu excepția uleiurilor marcate ca "Energy Conserving" sau "Resource Conserving" pe simbolul circular API.

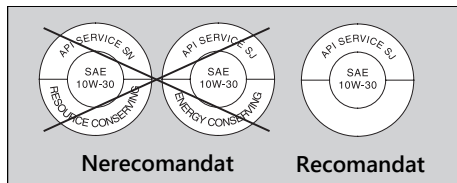

Elemente esențiale ale întreținerii

Lichid de frână

Nu adăugați sau înlocuiți lichidul de frână, cu excepția cazurilor de urgență. Folosiți doar lichid de frână nou care provine dintr-un recipient sigilat. Dacă este adăugat lichid, efectuați cât mai curând posibil operațiile de revizie a sistemului de frână și a ambreiajului la un dealer autorizat.

NOTIFICARE

Lichidul de frână poate deteriora suprafețele din plastic și cele vopsite.
Ștergeți imediat lichidul spălat și spălați bine.

Lichid de frână recomandat:

Lichid de frână Honda DOT 4 sau echivalent

Lichid de răcire recomandat

Lichidul de răcire Pro Honda HP este o soluție pre-amestecată de antigel și apă distilată.

Concentrație:

50% antigel și 50% apă distilată

O concentrație de antigel mai mică de 40% nu va oferi protecția corectă împotriva coroziunii și temperaturilor scăzute.

O concentrație de până la 60% va oferi o protecție mai bună în zonele cu climă rece.

NOTIFICARE

Utilizarea agentului de răcire nerecomandat pentru motoarele din aluminiu sau a apei plate/minerale poate provoca coroziune.

Epurator gaze arse

Verificați mai des dacă vă deplasați prin ploaie, la accelerație maximă sau după ce vehiculul este spălat sau a fost răsturnat. Reparați dacă nivelul depunerilor poate fi văzut prin secțiunea transparentă a conductei de golire. Dacă conducta de golire dă pe afară, filtrul de aer se poate contamina cu ulei de motor cauzând performanțe reduse ale motorului.

Anvelope (verificare/inlocuire)

Verificare presiune aer

Verificați vizual anvelopele și folosiți un manometru pentru a măsura presiunea cel puțin o dată pe lună sau ori de câte ori anvelopele par dezumflate. Verificați întotdeauna presiunea atunci când anvelopele sunt reci.

Verificarea daunelor

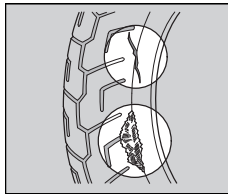

Verificați pe anvelope existența de tăieturi, fisuri sau crăpături care să expună materialul sau cordoanele, sau existența de cuie sau alte materiale străine pe partea laterală a anvelopei sau pe suprafața de rulare. De asemenea, verificați să nu existe umflături sau cocoșe pe părțile laterale ale anvelopei.

Verificarea uzurii anormale

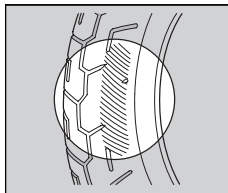

Verificați anvelopele să nu existe semne de uzură anormală pe suprafața de contact.

Elemente esențiale ale întreținerii

Verificare adâncime suprafață de rulare

Verificați indicatorii de uzură suprafață de rulare. Dacă aceștia sunt vizibili, înlocuiți imediat anvelopele.

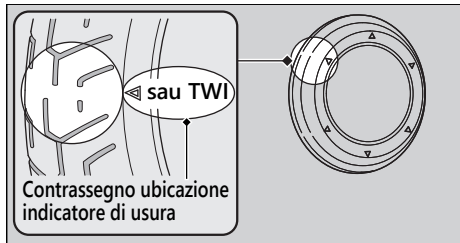

⚠️ AVERTIZARE

Deplasarea cu anvelope excesiv de uzate sau umflate necorespunzător poate provoca un accident în care puteți fi rănit grav sau chiar ucis.

Respectați toate instrucțiunile din acest manual de utilizare privind umflarea și întreținerea anvelopelor.

Anvelopele trebuie schimbate de către un dealer autorizat. Pentru anvelopele recomandate, presiunea de umflare și adâncimea minimă a suprafeței de rulare, consultați "Specificații tehnice".

➔ P. 144

Respectați aceste instrucțiuni ori de câte ori înlocuiți anvelopele:

- Folosiți anvelopele recomandate sau echivalente având aceeași dimensiune, mod de fabricare, indice de viteză și de sarcină.
- **Doar roata față** După ce ați montat anvelopa, echilibrați roata cu contragreutăți de echilibrare originale Honda sau echivalente.
- Nu utilizați pe acest vehicul o cameră de aer pentru o anvelopă fără cameră de aer. Creșterea excesivă a căldurii poate conduce la explozia camerei de aer.
- Pe acest vehicul se vor utiliza doar anvelope fără cameră de aer. Jantele au fost proiectate pentru anvelope fără cameră de aer și în cazul unei accelerații puternice sau a unei frânări o anvelopă cu cameră de aer poate aluneca pe jantă și poate conduce la o dezumflare rapidă.

AVERTIZARE

Montarea de anvelope necorespunzătoare pe vehicul poate afecta grav manevrabilitatea și stabilitatea, existând riscul producerii unui accident în care puteți fi rănit grav sau chiar ucis.

Folosiți întotdeauna dimensiunea și tipul de anvelope recomandate în acest manual de utilizare.

Trusă de scule

Trusa de scule se află în compartimentul de depozitare de sub șa. ➡ P. 73

Puteți efectua unele reparații pe marginea drumului, reglări minore și înlocuiri de piese cu ajutorul sculelor din trusă.

- Șurubelniță standard/Philips
- Mâner șurubelniță
- Cheie pentru piulițe
- Cheie pentru piulițe
- Cablu fixare cască

Baterie

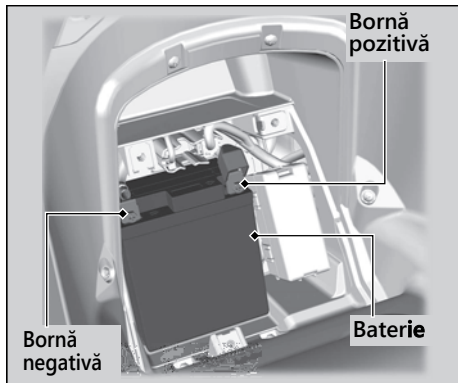

Demontare

Asigurați-vă că ați adus contactul în poziția  (oprit).

1. Îndepărtați capacul bateriei. ➤ P. 92
2. Deconectați borna negativă \ominus de la baterie.
3. Deconectați borna pozitivă \oplus de la baterie.
4. Demontați bateria având grijă să nu cadă piulițele bornelor.

Montare

Montați componentele în ordinea inversă demontării. Conectați întotdeauna prima oară borna pozitivă \oplus . Montați componentele în ordinea inversă demontării. Conectați întotdeauna prima oară borna pozitivă. După reconectarea bateriei, asigurați-vă că informația ceasului este corectă. ➤ P. 36 Pentru o manipulare corectă a bateriei, consultați "Elemente esențiale ale întreținerii". ➤ P. 82

"Baterie descărcată". ➤ P. 126

Capac baterie

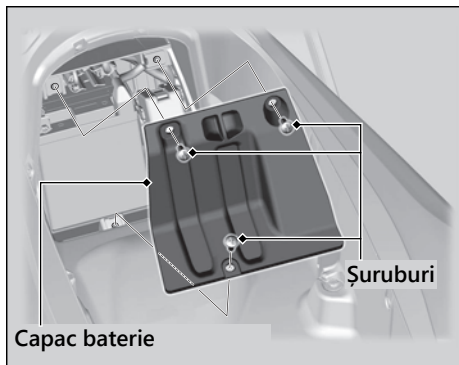

Demontare

1. Deschideți șaua. ► P. 70
2. Îndepărtați șuruburile.
3. Îndepărtați capacul bateriei.

Montare

Montați componentele în ordinea inversă demontării.

Verificare ulei motor

Verificați uleiul motor având butonul sistemului start & stop setat la  (ralanti).

1. Dacă motorul este rece, lăsați motorul să funcționeze la ralanti timp de 3 până la 5 minute.
2. Aduceți contactul în poziția  (oprit) și așteptați între 2 și 3 minute.
3. Așezați vehiculul pe suportul central pe o suprafață plană și stabilă.
4. Scoateți bușonul completare ulei/joia și ștergeți.
5. Introduceți bușonul completare ulei/joia până când se așează, dar nu înșurubați.

6. Verificați ca nivelul uleiului să se situeze între marcajul nivelului superior și cel al nivelului inferior de pe bușonul completare ulei/joia verificare ulei motor.
7. Strângeți bine bușonul completare/joia verificare ulei motor.

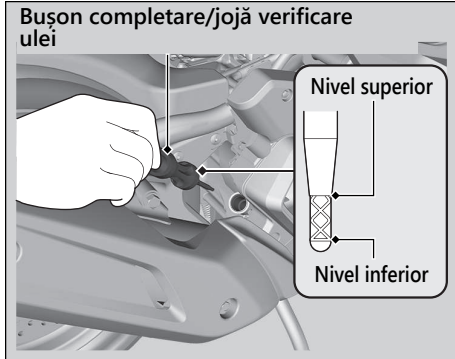

Completare ulei

Dacă nivelul uleiului este sub sau în apropierea marcajului inferior, adăugați uleiul de motor recomandat.

► P. 85, ► P. 144

1. Desfaceți bușonul completare/joja verificare ulei. Adăugați uleiul recomandat până când acesta ajunge la marcajul superior de nivel.
 - Verificați nivelul uleiului așezând vehiculul în poziție verticală pe o suprafață plană și stabilă.
 - Nu completați cu ulei peste marcajul superior de nivel.
 - Asigurați-vă că nu pătrund obiecte străine prin orificiul de completare ulei.
 - Ștergeți imediat orice vărsare de lichid.

2. Fixați la loc, în siguranță, bușonul completare ulei/joja.

NOTIFICARE

Umplerea excesivă cu ulei sau funcționarea cu ulei insuficient poate deteriora motorul. Nu amestecați tipuri și gradații diferite de ulei. Acestea pot afecta lubrifierea și funcționarea ambreiajului.

Pentru stabilirea tipului de ulei selectat și instrucțiunile privind alegerea uleiului, consultați "Elemente esențiale ale întreținerii".

► P. 85

Verificare agent de răcire

Verificați nivelul agentului de răcire din rezervorul de rezervă atunci când motorul este rece.

1. Așezați vehiculul pe o suprafață plană și stabilă.
2. Mențineți vehiculul în poziție verticală.
3. Verificați dacă nivelul agentului de răcire se află între marcajul SUPERIOR și INFERIOR în rezervorul de rezervă.

Dacă nivelul agentului de răcire scade considerabil sau rezervorul de rezervă este gol, este posibil să aveți o scurgere importantă. Vehiculul trebuie verificat de un dealer autorizat.

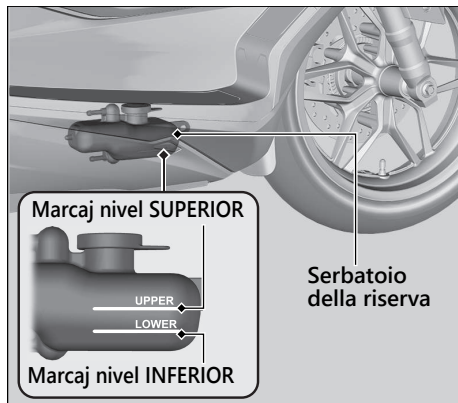

Completare agent de răcire

Dacă nivelul agentului de răcire este sub marcajul nivelului INFERIOR, adăugați agentul de răcire recomandat (► P. 86) până când nivelul atinge marcajul nivelului SUPERIOR. Adăugați lichid doar prin orificiul rezervorului de rezervă și nu îndepărtați capacul radiatorului.

1. Trageți covorașul.
2. Îndepărtați bușonul rezervorului de rezervă folosind o șurubelniță cu vârf plat acoperită cu o lavetă de protecție.
3. Îndepărtați bușonul rezervorului de rezervă și completați verificând nivelul lichidului de răcire.
 - Nu completați peste marcajul nivelului SUPERIOR.
 - Asigurați-vă că nu intră obiecte străine prin deschiderea rezervorului de rezervă.
4. Montați în siguranță bușonul rezervorului de rezervă.
5. Montați capacul rezervorului de rezervă.
6. Montați covorașul.

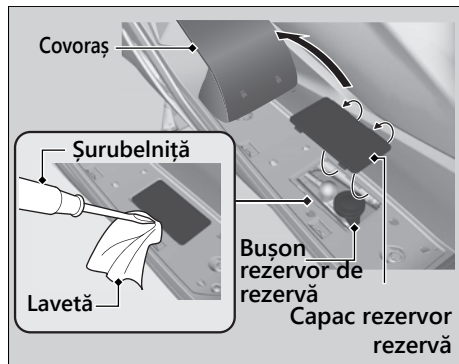

⚠️ AVERTIZARE

Dacă demontați bușonul radiatorului atunci când motorul este fierbinte, agentul de răcire vă poate stropi, provocându-vă arsuri..

Lăsați întotdeauna motorul și radiatorul să se răcească înainte de a îndepărta bușonul radiatorului.

Verificare lichid de frână

1. Așezați vehiculul într-o poziție verticală pe o suprafață plană și stabilă.
2. Verificați ca rezervorul lichidului de frână să fie în poziție orizontală și ca nivelul lichidului să fie peste marcajul INFERIOR.

Dacă nivelul lichidului de frână într-unul dintre rezervoare este sub marcajul nivelului LOWER (inferior) sau dacă manetele de frână au un joc excesiv, verificați dacă plăcuțele de frână sunt uzate.

Dacă plăcuțele de frână nu sunt uzate, este posibil să existe pierderi. Verificați motocicletă la un dealer autorizat.

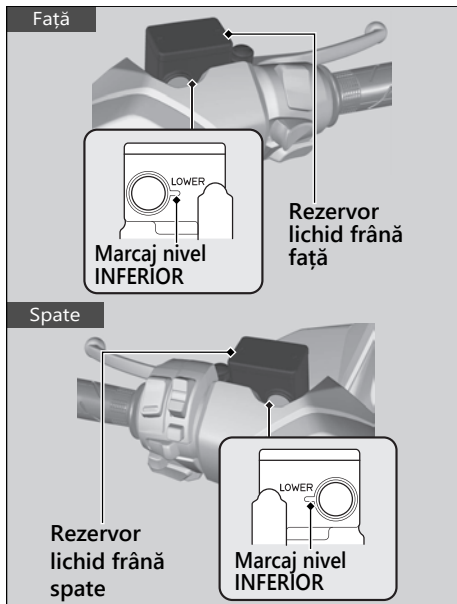

Verificare plăcuțe frână

Verificați starea indicatorilor de uzură a plăcuțelor de frână.

Dacă o plăcuță este uzată până la capătul indicatorului, trebuie înlocuite toate plăcuțele.

- Față** Verificați plăcuțele de frână prin partea inferioară a etrierului.
- Spate** Verificați plăcuțele de frână prin partea posterioară a vehiculului.

Dacă este necesar, lăsați dealerul autorizat să înlocuiască plăcuțele.

Înlocuiți întotdeauna plăcuțele de frână stânga și dreapta în același timp.

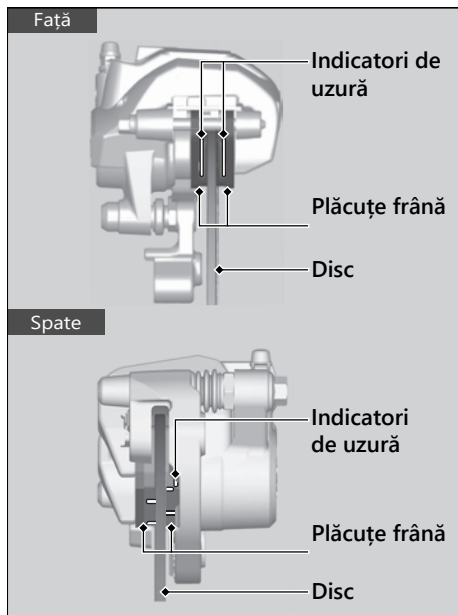

Verificare suport lateral

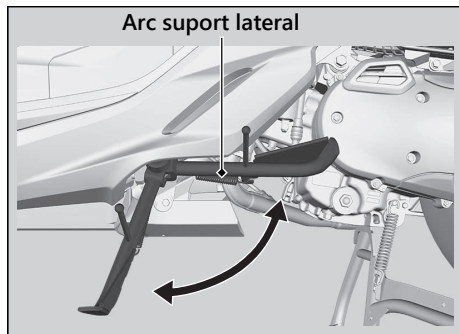

1. Așezați vehiculul pe suportul central pe o suprafață plană și stabilă.
2. Verificați ca suportul lateral să funcționeze lin. Dacă suportul lateral este rigid sau scârțâie, curățați zona pivotului și lubrifiați șurubul pivotului cu vaselină curată.
3. Verificați dacă arcul este deteriorat sau slăbit.
4. Stați pe vehiculul și ridicați suportul lateral.
5. Porniți motorul.
6. Coborâți complet suportul lateral. Motorul trebuie să se oprească atunci când coborâți suportul lateral. Dacă motorul nu se oprește, vehiculul trebuie verificat de către un dealer autorizat.

Verificare accelerație

Având motorul oprit, verificați ca accelerația să se învârtă lin din poziția complet închisă în poziția complet deschisă în toate pozițiile direcției și ca jocul accelerației să fie corect.

Dacă accelerația nu se mișcă ușor, dacă nu se închide automat sau dacă cablul este deteriorat, duceți vehiculul să fie verificat de un dealer autorizat.

Joc în dreptul flanșei manetei de accelerație:

2 - 6 mm

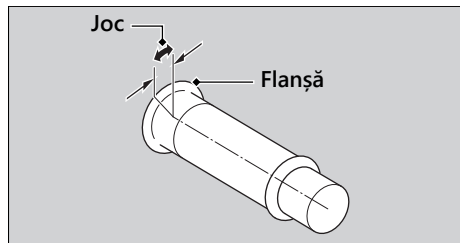

Reglare suspensie spate

Preîncărcare arc

Puteți ajusta preîncărcarea arcului prin reglare, pentru adaptare la sarcină sau la carosabil.

Pentru rotirea elementului de reglare utilizați cheia pentru piulițe și extensia din trusa de scule (► P. 90). Aduceți elementul de reglare în poziția 1 pentru a reduce preîncărcarea arcului (mai moale) sau în poziția de la 3 la 5 pentru a crește preîncărcarea arcului (mai dur). Poziția standard este 2.

NOTIFICARE

Încercarea de a ajusta direct de la 1 la 5 sau de la 5 la 1 poate conduce la avariarea amortizorului.

NOTIFICARE

Evitați rotirea elementului de reglare peste finalul cursei.

Reglați atât amortizorul stânga cât și amortizorul dreapta la același nivel de preîncărcare.

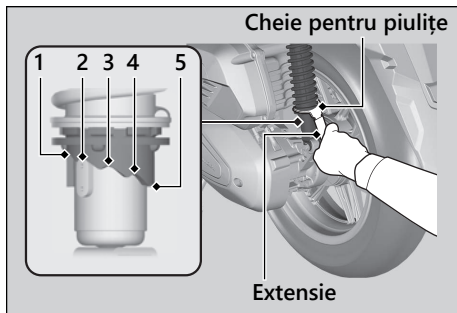

Reglare înălțime parbriz

Puteți regla înălțimea parbrizului în funcție de preferințele dumneavoastră.

1. Rotiți contactul în poziția I (pornit).
2. Apăsați partea ▲ (sus) a butonului de reglare parbriz pentru a ridica parbrizul. Apăsați partea ▼ (jos) a butonului de reglare parbriz pentru a coborî parbrizul.

Parbrizul va fi ridicat sau coborât atunci când butonul de reglare parbriz este acționat.

Verificați funcționarea lină a reglării parbrizului și verificați dacă zona de culisare este slăbită.

Dacă parbrizul este foarte slăbit sau dacă observați că parbrizul este slăbit în timpul deplasării, contactați un dealer autorizat.

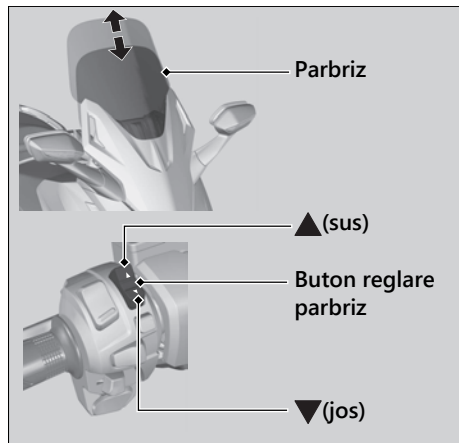

Înlocuire baterie cheie Honda SMART

Dacă marotorul cheii Honda SMART se aprinde intermitent de 5 ori atunci când contactul este în poziția I (pornit) sau dacă raza de acțiune devine instabilă, înlocuiți bateria cât mai curând posibil

Vă recomandăm ca intervenția să fie efectuată de către un dealer autorizat.

Tip baterie: CR2032/CR2032H

1. Demontați carcasa superioară introducând în canelură o monedă sau o șurubelniță cu vârf plat acoperit cu un material de protecție.
 - ▶ Acoperiți o monedă sau o șurubelniță cu un material de protecție pentru a evita zgârierea cheii Honda SMART.
 - ▶ Nu atingeți circuitul sau terminalul. Acest lucru ar putea crea probleme.
 - ▶ Evitați zgârierea protecției impermeabile și aveți grijă să nu intre praf.
 - ▶ Nu demontați cu forța corpul cheii Honda SMART.

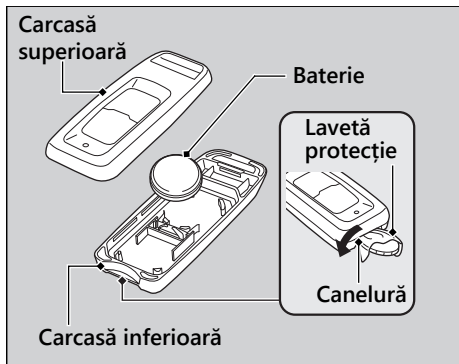

2. Înlocuiți bateria uzată cu o baterie nouă cu partea negativă \ominus orientată în sus.
3. Montați la loc cele două jumătăți ale cheii.
► Asigurați-vă că partea superioară și cea posterioară sunt în poziția corectă.

⚠ AVERTIZARE

PERICOL DE ARDERE CHIMICĂ

Dacă este înghițită, bateria poate provoca arsuri interne grave și poate fi fatală. Nu lăsați bateriile noi și uzate la îndemâna copiilor. În cazul în care un copil înghite bateria, solicitați imediat prezența unui medic.

ATENȚIE

- Pericol de explozie dacă bateria este înlocuită în mod incorect. Înlocuiți doar cu o baterie de același tip sau cu o baterie echivalentă.
- Nu expuneți la căldură excesivă precum soare, foc sau similare, deoarece se poate produce o explozie sau se poate scurge un lichid inflamabil sau gaze în timpul utilizării, depozitării sau transportării.
- Nu aruncați bateria în foc sau în cuptor, nu o striviți sau nu o tăiați, există riscul producerii unei explozii.
- Nu expuneți la presiuni extrem de scăzute la altitudini ridicate deoarece se poate provoca o explozie sau pot exista scurgeri de fluid inflamabil sau de gaze.

Soluționarea problemelor

Motorul nu pornește	P. 107
Supraîncălzirea (martorul temperatură ridicată lichid de răcire este aprins)	P. 108
Martori de avertizare aprinși sau aprinși intermitent	P. 109
Martor de avertizare defecțiune (MIL) sistem PGM-FI (injecție programată de combustibil).....	P. 109
Martor sistem ABS (sistem anti-blocare frâne).....	P. 110
Martor Torque Control.....	P. 111
Martor cheie Honda SMART.....	P. 112
Alți martori de avertizare	P. 113
Semnalare defecțiune martor nivel combustibil.....	P. 113
Semnalare defecțiun martor temperatură agent de răcire.....	P. 114
Atunci când sistemul start & stop nu funcționează corect	P. 115
Martorul sistemului start & stop nu se aprinde.....	P. 115

Motorul nu este oprit de sistemul start & stop în timp ce martorul sistemului start & stop este aprins.....	P. 116
Motorul nu pornește nici dacă este acționată accelerația.....	P. 117
Atunci când sistemul Honda SMART Key nu funcționează corect	P. 118
Deblocare și în caz de urgență	P. 120
Deblocare contact în caz de urgență	P. 122
Pană anvelopă	P. 125
Defecțiune electrică	P. 126
Baterie descărcată.....	P. 126
Bec ars	P. 126
Siguranță arsă	P. 127
Instabilitate intermitentă motor în funcțiune	P. 128

Motorul demarorului funcționează, dar motorul nu pornește

Verificați următoarele elemente:

- Verificați secvența corectă de pornire a motorului. ➤ P. 61
- Verificați dacă există combustibil în rezervor.
- Verificați dacă martorul de avertizare defecțiune (MIL) a sistemului PGM-FI este aprins.
 - ▶ Dacă martorul de avertizare este aprins, contactați un dealer autorizat cât mai curând posibil.

Motorul demarorului nu funcționează

Verificați următoarele elemente:

- Verificați secvența corectă de pornire a motorului. ➤ P. 61
- Verificați dacă există siguranțe arse. ➤ P. 127
- Verificați dacă conexiunile bateriei sunt slăbite (➤ P. 91) sau dacă bornele bateriei sunt corodate (➤ P. 82).
- Verificați starea bateriei. ➤ P. 126

Dacă problema persistă, duceți vehiculul pentru a fi verificat de către un dealer autorizat.

Supraîncălzirea (martorul temperatură ridicată lichid de răcire este aprins)

Motorul se supraîncălzește într-una din următoarele situații:

- Martorul temperatură ridicată lichid răcire se aprinde.
De asemenea, segmentul H se aprinde intermitent în martorul temperatură ridicată lichid răcire.
- Accelerația devine lentă.
În acest caz, opriți, în siguranță, pe partea laterală a drumului și efectuați următoarea procedură.

Funcționarea prelungită la ralanti cu turații mari poate conduce la aprinderea matorului temperatură ridicată lichid de răcire.

NOTIFICARE

Continuarea deplasării cu un motor supraîncălzit poate defecta în mod grav motorul.

1. Opriți motorul folosind butonul de contact.
2. Lăsați motorul să se răcească având contactul în poziția  (oprit).
3. După ce motorul s-a răcit, verificați conducta flexibilă a radiatorului și verificați dacă există scurgeri. ➤ P. 95
Dacă există pierderi:
Nu porniți motorul. Transportați vehiculul la reparatorul dumneavoastră.
4. Verificați nivelul lichidului de răcire din rezervorul de rezervă.
➤ P. 95
▶ Adăugați lichidul de răcire doar dacă este necesar.
5. Dacă verificările efectuate la pașii de la 1 la 4 au un rezultat pozitiv, puteți continua deplasarea, dar verificați cu atenție martorul temperatură ridicată agent de răcire.

Martor de avertizare defecțiune (MIL) sistem PGM-FI (injecție programată de combustibil)

Motive pentru aprinderea sau aprinderea intermitentă a matorului

- Se aprinde în cazul unei defecțiuni a sistemului de control emisii motor.
- Se aprinde intermitent atunci când este detectată pornirea neregulată a motorului.

Ce trebuie făcut atunci când matorul se aprinde

Evitați vitezele ridicate și verificați imediat vehiculul la un reparator autorizat.

NOTIFICIARE

Dacă vă deplasați cu matorul defecțiune aprins, sistemul de control al emisiilor și motorul ar putea suferi daune.

Ce trebuie făcut atunci când matorul se aprinde intermitent

Parcați vehiculul într-un loc sigur, departe de surse inflamabile și așteptați cel puțin 10 minute cu motorul oprit până când acesta se răcește.

NOTIFICIARE

Dacă matorul defecțiune se aprinde intermitent din nou la repornirea motorului, contactați cel mai apropiat reparator autorizat fără a deplasa 50 km/h sau mai puțin. Vehiculul trebuie verificat.

Martor sistem ABS (Anti-lock Brake System)

Dacă apare unul din următoarele cazuri de funcționare a martorului ABS, este posibil să existe o problemă gravă a sistemului ABS. Reduceți viteza și verificați cât mai curând posibil vehiculul la un dealer autorizat.

- Martorul se aprinde sau se aprinde intermitent în timpul deplasării.
- Martorul nu se aprinde atunci când contactul este adus în poziția **I** (pornit).
- Martorul nu se stinge la viteze mai mari de 5 km/h.

Dacă martorul sistemului ABS rămâne aprins, frânele continuă să funcționeze în mod tradițional, dar fără funcția anti-blocare.

Martorul ABS se poate aprinde intermitent dacă este învârtită roata spate atunci când aceasta este ridicată de pe sol. În acest caz, aduceți contactul în poziția **O** (oprit), apoi din nou în poziția **I** (pornit). Martorul ABS se stinge atunci când viteza ajunge la 30 km/h (19 mph).



Martor Torque Control

Dacă apare una din următoarele situații în funcționarea martorului, sistemul Torque Control poate avea o defecțiune gravă. Reduceți viteza și verificați, cât mai curând posibil, vehiculul la un dealer.

- Martorul se aprinde și rămâne aprins (permanent) în timpul deplasării.
- Martorul nu se aprinde atunci când contactul este adus în poziția  (pornit).
- Martorul nu se stinge la viteze mai mari de 3 km/h.

Chiar și atunci când martorul Torque Control este aprins, vehiculul oferă performanțe de deplasare normale fără funcția de control cuplu.

- Atunci când martorul se aprinde având Torque Control în funcțiune, închideți complet maneta de accelerație pentru a relua performanțele normale de deplasare.

Martorul Torque Control se poate aprinde dacă este învârtită roata spate având motocicletă ridicată de pe sol. În acest caz, aduceți contactul în poziția  (oprit), apoi din nou în poziția  (pornit). Martorul Torque Control se stinge atunci când viteza ajunge la 3 km/h.

Martor cheie Honda SMART

Atunci când martorul cheii Honda SMART clipește de 5 ori

Înlocuire baterie cheie Honda SMART

► P. 103

Atunci când bateria cheii Honda SMART se aprinde intermitent în timp ce contactul este în poziția I (pornit)

Martorul cheii Honda SMART se aprinde intermitent atunci când comunicarea între vehicul și cheia Honda SMART este întreruptă după aducerea contactului în poziția I (pornit). Probabil, cauzele sunt următoarele:

- Unde radio sau zgomote puternice care influențează sistemul
- Pierderea cheii Honda SMART în timpul deplasării

Totuși, acest lucru nu influențează funcționarea vehiculului până când motorul este oprit.

Dacă rotiți contactul în poziția SEAT FUEL, ○ (oprit) sau I (blocat) în timp ce martorul cheii Honda SMART se aprinde intermitent, inelul contactului, semnalizatoarele și martorul cheii Honda SMART se vor aprinde intermitent pentru aproximativ 20 secunde, apoi se vor stinge automat și apoi contactul se va bloca.

► Semnalizatoarele se vor aprinde la pornirea și oprirea acestei funcții. Pentru a opri aprinderea intermitentă, apăsați și mențineți apăsat butonul contactului timp de cel puțin 2 secunde. După ce aprinderea intermitentă se oprește, butonul contactului este blocat.

Dacă nu aveți cheia Honda SMART, butonul contactului poate fi deblocat într-un alt mod. ► P. 122

Semnalare defecțiune martor nivel combustibil

Dacă apare o defecțiune a sistemului de alimentare, segmentele matorului nivel combustibil sunt afișate conform celor indicate în figură.

În acest caz, contactați cât mai curând posibil un dealer autorizat.

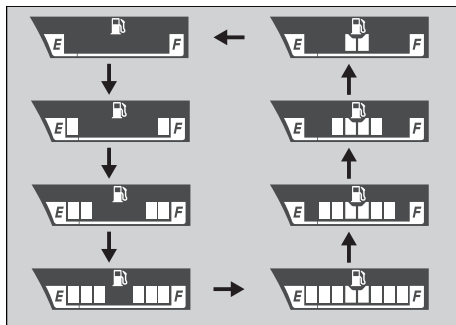
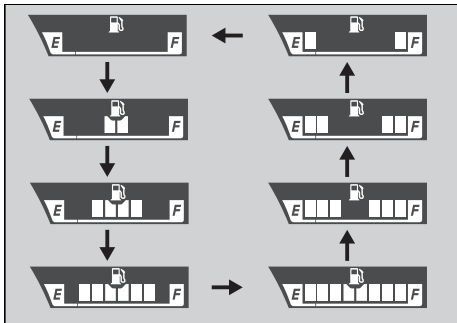

Semnalare defecțiune martor temperatură agent de răcire

Dacă apare o defecțiune a sistemului de răcire, toate segmentele se vor aprinde intermitent conform celor indicate în figură. În acest caz, contactați cât mai curând un reparator autorizat.

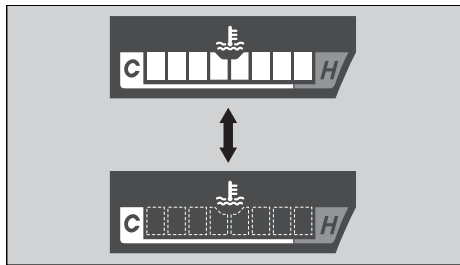

Marotorul sistemului start & stop nu se aprinde

Dacă marotorul sistemului start & stop nu se aprinde, procedați după cum urmează.

Dacă butonul sistemului start & stop este în poziția  (Idling):

Aduceți butonul sistemului start & stop în poziția  (Idling Stop).

Dacă motorul este rece:

Încălziți motorul.

Sistemul start & stop nu funcționează cu motorul rece.

Dacă vehiculul nu a fost utilizat după pornirea motorului:

Conduceți vehiculul la viteze mai mari de 10 km/h. Sistemul start & stop nu funcționează până când nu se pornește vehiculul.

Dacă marotorul avertizare defecțiuni (MIL) al sistemului PGM-FI se aprinde:

Atunci când marotorul avertizare defecțiuni (MIL) al sistemului PGM-FI se aprinde, sistemul start & stop nu intră în funcțiune pentru a proteja motorul. Contactați un reparator autorizat.

Dacă tensiunea bateriei este insuficientă:

Conduceți vehiculul timp de câteva minute, apoi opriți și reporniți motorul cu butonul de pornire, respectând procedura aferentă (➡ P. 61) pentru pornirea normală a motorului. Este posibil ca sistemul start & stop să nu funcționeze dacă bateria este descărcată. Dacă acest lucru se întâmplă frecvent, contactați un reparator autorizat.

Motorul nu este oprit de sistemul start & stop în timp ce martorul sistemului start & stop este aprins

Dacă motorul nu este oprit de sistemul start & stop în timp ce martorul sistemului start & stop este aprins, procedați după cum urmează.

Dacă vehiculul nu se oprește complet:

Opriți complet vehiculul. Sistemul start & stop funcționează doar dacă viteza este de 0 km/h.

Dacă accelerația nu este închisă complet:

Închideți complet accelerația.

Motorul nu pornește nici dacă este acționată accelerația

Motorul nu pornește nici dacă este acționată accelerația; procedați după cum urmează.

Dacă suportul lateral este coborât:

În timpul opririi motorului de către sistemul start & stop, dacă se acționează suportul lateral, martorul sistemului start & stop se stinge sau nu se mai aprinde intermitent și rămâne aprins permanent și sistemul start & stop este dezactivat. Reporniți motorul respectând procedura de pornire standard (► P. 61).

Dacă butonul sistemului start & stop este în poziția  (ralanti):

În timpul etapei de oprire a motorului de către sistemul start & stop, dacă se aduce butonul sistemului start & stop în poziția  (ralanti), intervenția sistemului start & stop se va anula. Reporniți motorul respectând procedura de pornire (► P. 61) standard.

Dacă martorul sistemului start & stop se aprinde intermitent (butonul sistemului start & stop este în poziția  (ralanti)), dar motorul nu pornește chiar dacă accelerația este acționată, procedați în modul următor.

Baterie parțial (sau complet) descărcată sau cablu baterie slăbit:

Verificați bateria și terminalele aferente. Dacă bateria este descărcată, contactați un reparator autorizat.

Atunci când sistemul cheii Honda SMART nu funcționează corect

Atunci când sistemul cheii Honda SMART nu funcționează corect, procedați după cum urmează.

- Verificați dacă sistemul cheii Honda SMART este activat.

Apăsați ușor butonul ON/OFF de pe cheia Honda SMART.

Dacă ledul Honda SMART Key este roșu, activați sistemul Honda SMART Key. ➤ P. 48

Dacă ledul Honda SMART Key nu răspunde, înlocuiți bateria. ➤ P. 103

- Verificați să nu existe erori de comunicare în sistemul Honda SMART Key. Sistemul Honda SMART Key utilizează unde radio de intensitate redusă. Este posibil ca sistemul Honda SMART Key să nu funcționeze corect în următoarele situații:
 - ▶ În apropierea structurilor care generează bruiaje sau unde radio intense precum antene TV, centrale electrice, stații radio sau aeroporturi.
 - ▶ Atunci cheia Honda SMART este ținută lângă un laptop sau alt dispozitiv de comunicare wireless precum radio sau telefon mobil.
 - ▶ Atunci când cheia Honda SMART intră în contact cu sau este acoperită de obiecte metalice.

Atunci când sistemul cheii Honda SMART nu funcționează corect

- Verificați dacă este utilizată o cheie Honda SMART înregistrată.
Utilizați o cheie Honda SMART înregistrată.
Sistemul Honda SMART Key nu poate fi activat fără o cheie Honda SMART înregistrată.
- Asigurați-vă că nu utilizați o cheie Honda SMART defectă.
Dacă utilizați o cheie Honda SMART defectă, sistemul Honda SMART Key nu poate fi activat. Aduceți cheia de urgență și eticheta ID la reparatorul autorizat.

- Verificați starea și cablurile bateriei vehiculului.
Verificați bateria și bornele acesteia. Dacă bateria este descărcată, contactați un reparator autorizat.

Dacă sistemul Honda SMART Key nu poate fi activat din alte motive, contactați un reparator autorizat.

Deblocare șa în caz de urgență

Sistemul de blocare poate fi deblocat prin utilizarea cheii de urgență.

I Deschidere

1. Trageți în sus protecția pentru a elibera elementele de fixare A.
2. Trageți către spate protecția pentru a elibera elementele de fixare B și pentru a elibera capacul de protecție.

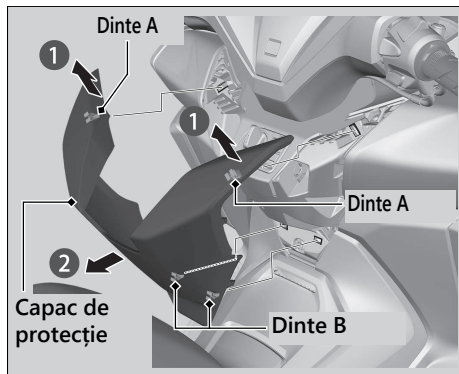

- Aliniați proeminența cheii de urgență cu slotul de pe deschiderea de urgență a șeii și rotiți cheia de urgență în sensul invers acelor de ceasornic.
- Deschideți șaua și rotiți cheia de urgență în sensul acelor de ceasornic.

Închidere

- Închideți și împingeți partea posterioară a șeii până se blochează. Asigurați-vă că șaua este blocată în siguranță trăgând ușor de șa. În cazul în care șaua nu este blocată, rotiți cheia de urgență în sensul acelor de ceasornic și blocați șaua.
- Montați capacul protecției în ordinea inversă demontării.

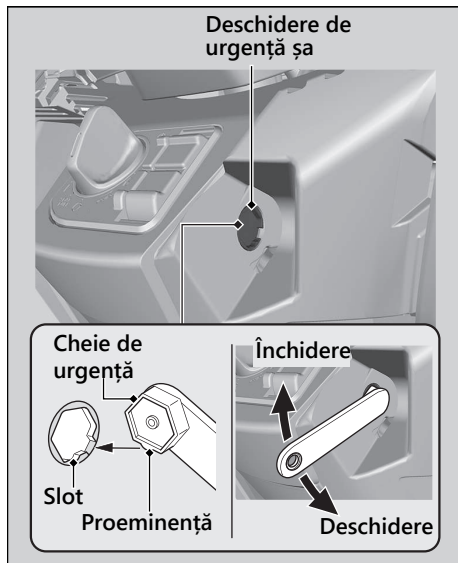

Setare modalitate introducere cod identificare

1. Verificați codul de identificare de pe plăcuța de identificare.
2. Mențineți apăsat contactul timp de cel puțin 4 secunde.
 - ▶ Inelul contactului și matorul cheii Honda SMART se aprind intermitent.
3. Apăsați contactul în timp ce inelul contactului și matorul cheii Honda SMART se aprind intermitent.
 - ▶ Inelul contactului și matorul cheii Honda SMART rămâni aprinși și modalitatea de introducere a codului de identificare se activează.



Introducere cod ID

Puteți introduce codul de identificare prin apăsarea contactului atunci când acesta este în poziția ○ (oprit), 🔒 (blocat) și SEAT FUEL. Introduceți codul de identificare de pe eticheta de identificare începând de la cifra din stânga prin apăsarea contactului. Numărul de identificare este autentificat în conformitate cu numărul de acționare a contactului.

Aționați butonul contactului de numărul de ori dorit în decurs de 5 secunde atunci când inelul contactului se aprinde. După cinci secunde, inelul contactului se stinge și se aprinde din nou. Acest lucru înseamnă că numărul introdus este stabilit și puteți introduce următorul număr.

- ▶ În cazul în care inelul contactului nu se aprinde în culoarea albastru, este posibil ca bateria să fie descărcată. Contactați un concesionar autorizat.

Exemplu:

- Pentru a introduce "0", așteptați 5 secunde fără a acționa butonul contactului atunci când inelul contactului se aprinde.
- Pentru a introduce "1", apăsați butonul contactului o dată în decurs de 5 secunde atunci când inelul contactului se aprinde.

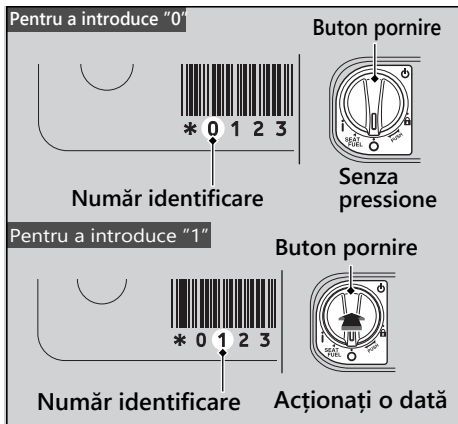

Introducere cu succes număr de identificare

După ce ultima cifră a numărului este introdusă, inelul contactului și martorul cheii Honda SMART se sting și, atunci când se reaprind, contactul se deblochează.

Aduceți contactul în poziția **I** (pornit) în decurs de 6 minute. Acum puteți porni motorul.

Pentru a bloca contactul, aduceți-l în poziția SEAT FUEL, **O** (oprit) sau **I** (blocat) și mențineți-l apăsat timp de 2 secunde. Contactul se blochează automat chiar dacă a rămas în poziția SEAT FUEL, **O** (oprit) sau **I** (blocat) timp de aproximativ 6 minute după introducerea cu succes a codului de identificare. Atunci când contactul este blocat, inelul corespunzător se stinge. Pentru a debloca din nou contactul, repetați procedura de deblocare.

Deblocare contact în caz de urgență

Introducere nereușită cod de iden

După ce ați introdus ultima cifră a codului de identificare, inelul contactului și martorul Honda SMART Key se aprind intermitent la fiecare secundă, apoi se sting.

Repetăți procedura "Deblocare contact în caz de urgență". ➔ P. 122

Anulare introducere cod identificare

Dacă se comite o eroare în timpul introducerii numărului de identificare, efectuați una dintre următoarele operații:

- Apăsați și mențineți apăsat contactul până când inelul contactului și martorul cheii Honda SMART se sting.
- Nu apăsați contactul, ci așteptați ca inelul contactului și martorul cheii Honda SMART se sting.

Repetăți procedura "Deblocare contact în caz de urgență". ➔ P. 122

Pană anvelopă

Repararea unei pene sau demontarea unei roți necesită scule speciale și experiență tehnică. Vă recomandăm ca această operație să fie efectuată de către dealer autorizat.

După o intervenție de urgență, duceți întotdeauna anvelopa pentru a fi verificată/înlocuită de către dealer.

Reparație de urgență folosind kitul de reparație anvelope

Dacă o anvelopă are o pană de dimensiuni reduse puteți efectua o reparație de urgență folosind kitul de reparație de urgență pentru anvelope fără cameră de aer. Respectați instrucțiunile conținute în kitul de reparație de urgență anvelope

Este foarte periculos să conduceți un vehicul care are o reparație provizorie a anvelopei. Nu depășiți 50 km/h. Înlocuiți anvelopa cât mai curând la un dealer.

AVERTIZARE

Deplasarea cu vehiculul cu o reparație provizorie a anvelopei poate fi riscantă. Dacă reparația temporară cedează, puteți fi implicați într-un accident cu leziuni grave sau letale.

Dacă trebuie să vă deplasați cu o anvelopă cu reparație provizorie, conduceți încet și cu atenție și nu depășiți 50 km/h până când anvelopa este înlocuită.

Baterie descărcată

Încărcați bateria folosind un încărcător pentru motociclete.

Demontați bateria de pe vehicul înainte de operația de încărcare.

Nu utilizați un încărcător pentru automobile deoarece bateria vehiculului se poate supraîncălzi și provoca daune permanente. Dacă bateria nu își revine după încărcare, contactați un dealer.

NOTIFICARE

Nu se recomandă pornirea cu ajutorul cablurilor folosind o baterie pentru automobile deoarece poate deteriora sistemul electric al vehiculului.

Bec ars

Toate becurile ce echipează această motocicletă sunt de tip LED. Dacă un led nu se aprinde, contactați un dealer autorizat pentru reparare.

Siguranță arsă

Înainte de a manipula siguranțele, consultați "Verificarea și înlocuirea siguranțelor". ► P. 84

I Siguranțe în tablou siguranțe



1. Demontați capacul bateriei.
► P. 92
2. Deschideți capacul tabloului de siguranțe.
3. Extrageți siguranțele una câte una cu extractorul poziționat în partea posterioară a tabloului de siguranțe. Verificați dacă există o siguranță arsă. Înlocuiți întotdeauna o siguranță arsă cu o siguranță având aceeași putere.
► Siguranțele de rezervă se află în partea posterioară a capacului tabloului de siguranțe.
4. Montați capacul tabloului de siguranțe.
5. Montați capacul bateriei.

NOTIFICARE

Dacă o siguranță se arde în mod repetat, este posibil să existe o defecțiune a sistemului electric. Duceți motocicleta pentru a fi verificată de către un dealer autorizat.

Instabilitate intermitentă motor în funcțiune

Dacă filtrul pompei de combustibil este înfundat, funcționarea instabilă a motorului va apărea în mod intermitent în timpul deplasării.

Chiar dacă apare acest simptom, puteți continua deplasarea.

Dacă apare instabilitatea motorului apare chiar dacă există combustibil suficient, motocicletă trebuie verificată, cât mai curând posibil, de către dealerul dumneavoastră.

Informații

Înregistrare diagnosticare.....	P. 130
Chei.....	P. 130
Instrumente de bord, comenzi și alte funcții.....	P. 134
Îngrijirea vehiculului.....	P. 134
Depozitarea vehiculului.....	P. 138
Transportarea vehiculului.....	P. 138
Dumneavoastră și mediul înconjurător.....	P. 139
Numere de serie.....	P. 140
Combustibili care conțin alcool.....	P. 141
Catalizator.....	P. 142

Înregistrare diagnosticare

Acest vehicul este dotat cu dispozitive referitoare la întreținere care înregistrează informații privind performanțele grupului motopropulsor și condițiile de deplasare. Datele pot fi utilizate pentru a ajuta tehnicienii în procesul de diagnosticare, reparare și întreținere vehicul. Accesul la date poate fi refuzat terților care nu sunt autorizați legal sau de către proprietarul vehiculului.

Totuși, Honda, concesionarii și reparatorii autorizați, angajații, reprezentanții și colaboratorii cu contract au dreptul de a accesa aceste date în scopul unic al diagnosticării tehnice, cercetării și dezvoltării privind vehiculul.

Chei

Cheie de urgență

Această cheie de urgență este utilizată în caz de urgență.

- Pentru a debloca șaua. ➤ P. 120

Nu depozitați cheia de urgență în compartimentele de depozitare.

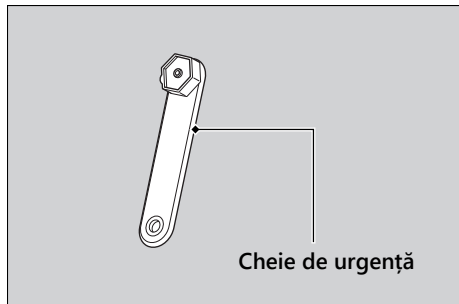

Cheie Honda SMART

Păstrați cu dumneavoastră cheia Honda SMART pentru a putea efectua următoarele operații:

- Blocare sau deblocare contact
- Eliberare element blocare șa
- Deschidere capac rezervor combustibil
- Blocare sau deblocare coloană de direcție

Codul de identificare al cheii Honda SMART este scris pe plăcuța de identificare. De asemenea, puteți debloca contactul prin introducerea codului de identificare.

Țineți întotdeauna cu dumneavoastră cheia de urgență și plăcuța de identificare, separându-le de cheia Honda SMART, pentru a evita pierderea lor în același timp.

De asemenea, o copie a codului de identificare într-un loc sigur care să nu fie în vehicul.

Cheia Honda SMART conține circuite electronice. Dacă circuitele sunt deteriorate, cheia Honda SMART nu vă va permite să efectuați nicio operație.

- Nu lăsați cheia Honda SMART să cadă și nici nu o poziționați peste aceste obiecte grele.
- Protejați cheia Honda SMART de lumina directă a soarelui, temperaturi ridicate și umiditate excesivă.
- Nu o zgâriați și nici nu o găuriți.
- Nu o păstrați lângă obiecte magnetice precum brelocuri magnetice.
- Țineți întotdeauna cheia Honda SMART departe de electrocasnice precum TV, radio, calculatoare sau aparatură cu frecvențe joase pentru masaj.

Chei

- Țineți cheia Honda SMART departe de substanțele lichide. Dacă se udă, uscați-o imediat cu o lavetă moale.
- Țineți cheia Honda SMART departe de vehicul atunci când aceasta este spălată.
- Nu îi dați foc.
- Nu o spălați într-un aparat de curățare cu ultrasunete.
- Dacă combustibil, ceară sau vaselină ajung pe cheia Honda SMART curățați-o imediat pentru a evita crăparea sau deformarea.
- Demontați cheia Honda SMART doar pentru a înlocui bateria. Poate fi demontat doar capacul cheii Honda SMART. Nu demontați alte componente.
- Nu rătăciți cheia Honda SMART. În cazul pierderii, trebuie înregistrată o nouă cheia Honda SMART. Aduceți la dealer cheia de urgență și plăcuța de identificare pentru înregistrare.

În mod normal, bateria cheii Honda SMART are o durată de utilizare de 2 ani.

Nu țineți telefoane mobile sau alte dispozitive de transmisie radio în spațiile de depozitare. Frecvența radio care provine de la aceste dispozitive întrerupe sistemul cheii Honda SMART.

Pentru a obține o cheie suplimentară Honda SMART, aduceți la dealer atât cheia Honda SMART cât și vehiculul.

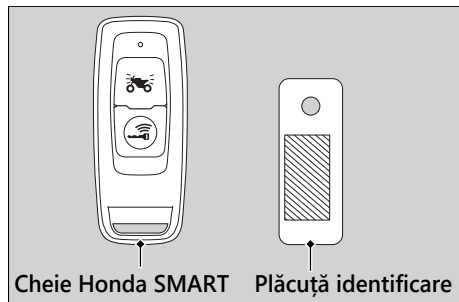

Directivă UE

Acest sistem Honda SMART Key respectă directiva RE (echipamente radio) (2014/53/UE).



Declarația de conformitate cu Directiva RE va fi înmănată noului proprietar în momentul achiziționării. Declarația de conformitate va trebui păstrată într-un loc sigur. În cazul pierderii sau a lipsei înmânării declarației de conformitate, contactați propriul dealer autorizat.

Doar Africa de Sud**Doar pentru Singapore**

Complies with
IMDA Standards
C080226241

Doar pentru Maroc

AGREE PAR L'ANRT MAROC

Numéro d'agrément : MR 6164 ANRT 2011

Date d'agrément : 04/04/2011

Doar pentru Israel

מספר אישור התאמה מטעם משרד התקשורת: 55-XXXXXXX

חל אישור לבצע פעולות במכשיר שיש בהן כדי לשנות את תכונותיו האלחוטיות של המכשיר, ובכלל זה שינוי תוכנה, החלפת אנטנה מקורית או הוספת אפשרות לחיבור לאנטנה חיצונית. בלא קבלת אישור משרד התקשורת, בשל החשש להפרעות אלחוטיות.

Doar pentru Serbia

Овим Honda Lock Mfg. Co., Ltd., изјављује да је радио опрема типа HLSS-6 у складу са Директивом 2014/53/EУ.

Комплетан текст ЕУ декларације о усаглашености доступан је на следећој интернет адреси:

http://www.hondalock.co.jp/eu_doc/hlss-6.pdf

Instrumente de bord, comenzi și alte funcții

Contact

Dacă lăsați contactul în poziția  (pornit) și motorul este oprit se va descărca bateria.

Nu rotiți contactul în timpul deplasării.

Kilometraj total

Ecranul va continua să indice 999.999 dacă indicatorul depășește 999.999.

Kilometraj parțial

Kilometrajul parțial revine la afișarea 0.0 atunci când indicarea depășește valoarea 9.999,9.

Protecție pentru documente

Manualul de utilizare, talonul și asigurarea pot fi păstrate în protecția pentru documente din plastic localizată în compartimentul de sub șa.

Îngrijirea vehiculului

Curățarea și lustruirea frecventă sunt importante pentru garantarea, în timp, a duratei de utilizare a vehiculului dumneavoastră Honda. Un vehicul curat permite identificarea mai ușoară a eventualelor probleme.

În mod special, apa de mare și sărurile utilizate pentru prevenirea gheții de pe carosabil favorizează coroziunea. Spălați întotdeauna vehiculul după deplasarea pe drumuri de coastă sau pe suprafețe tratate cu sare.

Spălarea

Lăsați motorul, toba de eșapament, frânele și alte componente care ating temperaturi ridicate să se răcească înainte de spălare.

1. Clățiți vehiculul folosind un furtun de grădină cu presiune redusă pentru a elimina murdăria non-aderentă.
2. Dacă este necesar, folosiți un burete sau un prosop moale cu un detergent delicat pentru a îndepărta murdăria.
 - ▶ Curățați parbrizul, partea transparentă a farurilor, panourile și alte componente din plastic cu atenție pentru a evita zgărirea acestora. Evitați direcționarea jetului de apă către filtrul de aer, către țeava de eșapament și către componentele electrice.

3. Clătiți bine vehiculul cu multă apă curată și ștergeți-l cu o lavetă moale și curată.
4. După ce vehiculul se usucă, lubrifiați toate componentele mobile ale acestuia.
 - ▶ Asigurați-vă că nu se varsă lubrifianți pe frâne sau anvelope. Discurile de frână, plăcuțele de frână, tamburii sau saboții contaminate cu ulei vor oferi performanțe de frânare reduse și se poate provoca un accident.
5. Aplicați un strat de ceară pentru a preveni coroziunea.
 - ▶ Evitați utilizarea produselor care conțin detergenți puternici sau solvenți chimici. Aceste produse pot deteriora componentele metalice, vopseaua sau componentele din plastic ale motocicletei dumneavoastră. Păstrați ceara departe de anvelope și frâne.
 - ▶ Dacă vehiculul are componente cu vopsea mată, nu aplicați strat de ceară pe suprafețele cu vopsea mată.

! Precauții privind spălarea

Atunci când spălați vehiculul, respectați aceste instrucțiuni:

- Nu folosiți sisteme de spălare de înaltă presiune:
 - ▶ Sistemele de spălare de înaltă presiune pot deteriora componentele mobile și electrice, devenind inutilizabile.
 - ▶ Apa din galeria de admisie poate intra în clapeta de accelerație și/sau în filtrul de aer.
- Nu direcționați apă către amortizorul de zgomot:
 - ▶ Apa din țeava de eșapament poate împiedica pornirea și favorizează formarea de rugină în interiorul acesteia.
- Uscați frânele:
 - ▶ Apa afectează în mod negativ eficiența procesului de frânare. După spălare, acționați intermitent frânele la viteze reduse pentru a ajuta la uscarea acestora.
- Nu direcționați apa sub șa:
 - ▶ Apa din spațiul de depozitare de sub șa poate deteriora documentele și alte obiecte personale

Îngrijirea vehiculului

- Nu direcționați apa către filtrul de aer:
 - ▶ Apa din filtrul de aer poate împiedica pornirea motorului.
- Nu direcționați apa către far:
 - ▶ Lentilele interioare ale farului se pot aburi temporar după spălare sau după deplasarea prin ploaie. Acest lucru nu afectează funcționarea farului. Totuși, dacă observați o cantitate mare de apă sau gheață acumulată în interior, duceți vehiculul la un dealer autorizat pentru a fi verificat.
- Nu folosiți ceară sau produse de lustruire pe suprafețe cu vopsea mată:
 - ▶ Folosiți o lavetă moale sau un burete, apă din abundență și un detergent delicat pentru a curăța suprafețele cu vopsea mată. Utilizați o lavetă moale, curată.

Componente din aluminiu

În contact cu murdăria, noroiul sau sarea de pe carosabil, aluminiul corodează. Curățați în mod regulat componentele din aluminiu și respectați aceste instrucțiuni pentru a evita zgărierea:

- Nu folosiți perii dure, burete de sârmă sau agenți de curățare abrazivi.
- Evitați urcarea sau lovirea bordurilor.

Panouri

Respectați următoarele instrucțiuni pentru a preveni zgărierea și producerea de pete:

- Spălați ușor folosind un burete moale și foarte multă apă.
- Pentru a îndepărta petele rezistente, folosiți detergent diluat și clătiți bine cu multă apă.
- Evitați contaminarea cu benzină, lichid de frână sau detergent a instrumentelor de bord, a panourilor sau a farului.

Parbriz

Curățați parbrizul folosind o lavetă moale sau un burete și apă din abundență. (Pe parbriz evitați utilizarea de detergenți și orice tip de agenți chimici pentru curățare.) Ștergeți cu o lavetă moale și curată.

NOTIFICARE

Pentru a evita posibila zgâriere sau alte daune similare, pentru curățarea parbrizului folosiți doar apă și o lavetă umedă sau un burete.

În cazul murdăriei persistente, folosiți un burete înmuiat în detergent neutru foarte diluat și apă din abundență.

Clătiți bine pentru a elimina complet orice urmă de detergent. (Eventualele resturi de detergent pot provoca crăpături în parbriz).

În cazul zgârieturilor care nu pot fi eliminate și care împiedică vizibilitatea, înlocuiți parbrizul.

Mențineți electrolitul bateriei, lichidul de frână și alți solvenți chimici departe de parbriz și de ornamentele parbrizului deoarece ar putea deteriora plasticul.

Țeavă de eșapament și amortizor de zgomot

Dacă țeava de eșapament și amortizorul de zgomot sunt vopsite, nu utilizați detergenți abrazivi disponibili în comerț. Folosiți un detergent neutru pentru a curăța suprafața vopsită a țevii de eșapament și a amortizorului de zgomot. Dacă nu sunteți siguri că țeava de eșapament și amortizorul de zgomot sunt vopsite, contactați un dealer autorizat.

Depozitarea vehiculului

Dacă vă depozitați vehiculul în aer liber, trebuie să luați în considerare utilizarea unei huse complete. Dacă nu veți mai folosi vehiculul o perioadă îndelungată de vreme, respectați următoarele instrucțiuni:

- Spălați vehiculul și dați cu ceară toate suprafețele vopsite (cu excepția suprafețelor cu vopsea mată). Protejați elementele cromate cu ulei împotriva ruginii.
- Așezați vehiculul pe suportul de siguranță pentru întreținere și poziționați-l astfel încât roțile să fie ridicate de pe sol.
- După ploaie, îndepărtați husa și lăsați vehiculul să se usuce.
- Demontați bateria (➡ P. 91) pentru a preveni descărcarea acesteia. Încărcați bateria complet și depozitați-o într-o zonă cu umbră și bine ventilată.
 - ▶ Dacă lăsați bateria pe poziție, deconectați borna negativă ⊖ pentru a preveni descărcarea.

Înainte de a reutiliza vehiculul, verificați toate reperele conform planului de întreținere.

Transportarea vehiculului

Dacă vehiculul dumneavoastră trebuie să fie transportat, acesta trebuie transportat pe o remorcă pentru motocicletă sau pe o platformă sau remorcă ce dispune de rampă de încărcare sau platformă de ridicare și chingi pentru fixarea vehiculului. Nu încercați niciodată să tractați vehiculului cu o roată sau cu roțile pe sol.

NOTIFICARE

Tractarea vehiculului cu o roată sau roțile pe sol poate provoca defecțiuni serioase sistemului de transmisie.

Dumneavoastră și mediul înconjurător

Deținerea și conducerea unui vehicul poate fi o plăcere, dar trebuie să aveți grijă să protejați mediul înconjurător.

Alegeți produse de curățare cu impact redus asupra mediului înconjurător

Spălați vehiculul folosind un detergent biodegradabil. Nu folosiți detergenți de tip spray ce conțin clorofluorocarburi (CFC), care contribuie la deteriorarea stratului de ozon al atmosferei.

Reciclarea deșeurilor

Depozitați uleiurile și alte deșeuri toxice în recipiente autorizate și aduceți-le la un centru de reciclare. Contactați autoritățile locale sau cele pentru protejarea mediului înconjurător pentru a găsi un centru de reciclare în zona dumneavoastră și pentru a obține instrucțiuni privind eliminarea corectă a deșeurilor nereciclabile. Nu aruncați uleiul uzat în coșul de gunoi sau în canalizare sau pe sol. Uleiurile uzate, benzina, lichidul de răcire și produsele de curățare conțin otrăvuri care pot afecta operatorii ecologici și pot contamina apa potabilă, lacurile, râurile și oceanele.

Numere de serie

Seria de șasiu și seria motor identifică în mod unic vehiculul dumneavoastră și sunt necesare în vederea înmatriculării vehiculului. De asemenea, pot fi necesare atunci când comandați piese de schimb.

Trebuie să notați aceste serii și să le păstrați într-un loc sigur.

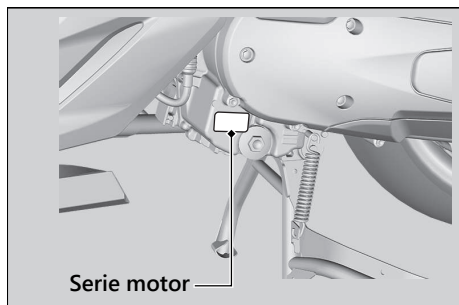
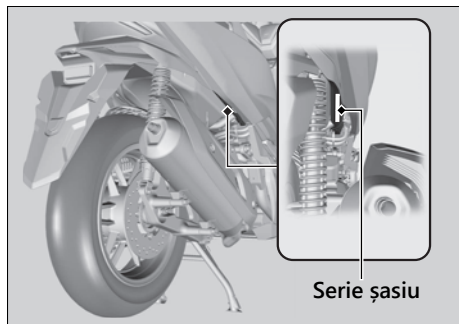

Combustibili care conțin alcool

În unele țări, sunt disponibili combustibili pe bază de alcool care permit reducerea nivelului emisiilor și respectarea normelor privind poluarea. Dacă se prevede utilizarea unui carburant pe bază de alcool, verificați să fie vorba despre carburant fără plumb și să aibă cifra octanică minimă solicitată.

Următoarele amestecuri pot fi utilizate pentru motocicletă dumneavoastră:

- Etanol (alcool etilic) de până la 10% în volum.
 - ▶ Este posibil ca benzina cu etanol să fie comercializată sub numele Gasohol.

Utilizarea benzinei care conține peste 10% etanol poate:

- Deteriora vopseaua rezervorului de combustibil.
- Deteriora furtunurile din plastic ale sistemului de alimentare cu combustibil.
- Provoca coroziunea rezervorului de combustibil.
- Provoca probleme de performanțe.

NOTIFICARE

Utilizarea de amestecuri care conțin procentaje mai mari decât valorile admise poate deteriora componentele din metal, cauciuc sau plastic ale sistemului de alimentare.

Dacă observați probleme de funcționare sau reducerea performanțelor, încercați o altă marcă de benzină.

Catalizator

Acest vehicul este echipat cu un catalizator cu trei căi. Catalizatorul conține metale prețioase care au rol de catalizator în reacțiile chimice la temperaturi ridicate care transformă hidrocarburile (HC), monoxidul de carbon (CO) și oxizii de azot (NOx) din gazele de eșapament în compuși mai puțin nocivi.

Un catalizator defect contribuie la poluarea atmosferei și poate afecta performanțele motorului. În cazul în care este necesară înlocuirea catalizatorului, folosiți o piesă de origine Honda sau un produs echivalent.

Respectați aceste instrucțiuni pentru a proteja catalizatorul vehiculului.

- Folosiți întotdeauna benzină fără plumb. Benzina cu plumb va deteriora catalizatorul.
- Mențineți motorul în stare bună de funcționare.
- Verificați vehiculul la un dealer autorizat dacă motorul dă rateuri, se calează sau nu funcționează corespunzător. În acest caz, întrerupeți deplasarea și opriți motorul.

Specificații tehnice

■ Componente principale

Lungime totală	Versiuni E, VII E, ED, VI ED	2.145 mm
	Versiuni V E, IV ED	2.170 mm
Lățime totală	754 mm	
Înălțime totală	1.495 mm (cea mai înaltă poziție a parbrizului)	
Ampatament	1.505 mm	
Gardă la sol minimă	141 mm	
Unghi de cădere	26°30'	
Urmă	91 mm	
Greutate la gol	Versiuni E, VII E, ED, VI ED	164 kg
	Versiuni V E, IV ED	166 kg
Sarcină maximă *1	Total	19 kg
	Comp. sub șa	10 kg
Greutate maximă bagaje *2	Compartiment depozitare bagaje	1,5 kg
	Versiuni V E, IV ED Suport bagaje	5,0 kg

*1 : inclusiv șofer, pasager, toate bagajele și accesoriile.

*2 : include greutatea bagajelor și a accesoriilor suplimentare.

Număr pasageri	Șofer și 1 pasager
Rază minimă de virare	2,30 m
Capacitate cilindrică	125 cm ³
Alezaj x cursă	53,5 x 55,5 mm
Raport compresie	11,5:1
Combustibil	Benzină fără plumb Recomandat: RON 95 sau superioară
Combustibili care conțin alcool	ETANOL până la 10% volum
Capacitate rezervor	11,7 L
Baterie	YTZ8V 12 V-7 Ah (10 HR)/7.4 Ah (20 HR)
Reducere primară	V-Matic (2,79:1 ~ 0,82:1)
Reducere transmisie finală	10,552

Specificații tehnice

■ Date de întreținere

Dimensiune anvelope	Față	MICHELIN:	120/70-15M/C 56P
		PIRELLI:	120/70-15M/C 56S
	Spate	MICHELIN:	140/70-14 M/C 68P REINF
		PIRELLI:	140/70-14M/C 68S REINFORCED
Tip anvelope	Cu structură diagonală, tubeless		
Anvelope recomandate	Față	MICHELIN	CITY GRIP 2
		PIRELLI	DIABLO SCOOTER FRONT
	Spate	MICHELIN	CITY GRIP 2
		PIRELLI	DIABLO SCOOTER
Categorie utilizare anvelope	Normală	Permisă	
	Specială	Nu este permisă	
	Zăpadă	Nu este permisă	
	Moped	Nu este permisă	
Presiune anvelope	Față	200 kPa (2,00 kgf/cm ²)	
	Spate	225 kPa (2,25 kgf/cm ²)	
Bujii	(standard)	LMAR8L-9 (NGK)	

Distanță între electrozii bujiei	0,80 - 0,90 mm	
Ralanti	1.700 ± 100 rot./min	
Ulei motor recomandat	Ulei de motor pentru motoarele Honda în 4 timpi, Clasificare API SJ sau superioară, cu excepția uleiurilor marcate ca "Energy Conserving" sau "Resource Conserving", SAE 10W-30, JASO T 903 standard MB	
Capacitate ulei motor	După golire	0,8 L
	După demontare	0,9 L
Capacitate ulei transmisie	După golire	0,12 L
	După demontare	0,14 L
Lichid de frână recomandat	Lichid de frână DOT 4 Honda	
Capacitate sistem răcire	0,50 L	
Lichid de răcire recomandat	Lichid de răcire Pro Honda HP	

■ Becuri

Far	LED
Stop frână/stop poziție	LED
Semnalizator față	LED
Semnalizator spate	LED
Lumină număr înmatriculare	LED
Lumină poziție	LED

■ Siguranțe

Siguranță principală	30 A
Altă siguranță	30 A, 15 A, 10 A, 7,5 A

Manual de utilizare online
<https://www.hondamotopub.com/>



3LK40L40
00X3L-K40-L400

XXX.XXXX.XX.P
TIPĂRIT ÎN XXXXX