

CMX500A/A2

MANUAL DE UTILIZARE



Acest manual trebuie considerat ca fiind parte integrantă a motocicletei și trebuie predat împreună cu motocicleta la revânzarea acesteia.

Această publicație include cele mai recente informații disponibile în momentul publicării. Honda Motor Co., Ltd. își rezervă dreptul de a aduce modificări în orice moment fără obligativitatea notificării prealabile.

Nicio parte a acestui manual de utilizare nu poate fi reprodusă fără o notificare scrisă..

Este posibil ca vehiculul descris în acest manual de utilizare să nu fie identic cu vehiculul dumneavoastră.

Bine ați venit

Felicitări pentru achiziționarea unei noi motociclete Honda. Alegând un produs Honda ați intrat în familia internațională de clienți mulțumiți care apreciază renumele Honda obținut pentru fabricarea unor produse de bună calitate.

Pentru a asigura siguranța și plăcerea de a conduce:

- Citiți cu atenție acest manual de utilizare.
- Respectați toate recomandările și procedurile din acest manual de utilizare.
- Acordați atenție mesajelor de siguranță din acest manual de utilizare și de pe motocicletă.
- Următoarele coduri din acest manual indică fiecare țară.
- Ilustrațiile din acest manual se bazează pe modelul CMX500A ED.

Coduri țară

Cod	Țară
-----	------

CMX500A

ED	Vânzări directe în Europa, Hong Kong, Singapore, Regatul Unit, Serbia, Israel, Gibraltar, Muntenegru, Macedonia de Nord, Ucraina, Mexic, Columbia, Ecuador, Paraguay, Bolivia, Peru, Noua Zeelandă
----	--

CMX500A2

ED	Vânzări directe în Europa, Hong Kong, Regatul Unit, Serbia, Israel, Gibraltar, Muntenegru, Macedonia de Nord, Ucraina, Mexic, Columbia, Ecuador, Paraguay, Bolivia, Peru, Noua Zeelandă
----	---

*Este posibil ca specificațiile să difere în funcție de zonă.

Câteva cuvinte despre siguranță

Siguranța dumneavoastră și a celorlalte persoane este foarte importantă. Utilizarea vehiculului în siguranță este o responsabilitate importantă.

Pentru a vă ajuta să luați decizii în cunoștință de cauză cu privire la siguranță, am creat proceduri de utilizare și alte informații privind etichetele de siguranță și în acest manual. Aceste informații vă avertizează despre potențialele pericole care ar putea să vă rănească pe dumneavoastră sau alte persoane.

Desigur, nu este practic sau posibil să vă informăm asupra tuturor pericolelor asociate cu utilizarea sau întreținerea vehiculului dumneavoastră. Trebuie să vă bazați și pe judecata dumneavoastră.

Veți descoperi informații importante privind siguranța într-o multitudine de forme, inclusiv:

- Etichete de siguranță pe vehicul
- Mesajele de siguranță precedate de simbolul de avertizare de siguranță  și de unul din cele trei cuvinte: PERICOL, AVERTIZARE sau ATENȚIE. Aceste cuvinte de avertizare înseamnă:

PERICOL

Puteți fi OMORÂT sau RĂNIT GRAV dacă nu respectați instrucțiunile.

AVERTIZARE

Puteți fi OMORÂT sau RĂNIT GRAV dacă nu respectați instrucțiunile.

ATENȚIE

Puteți fi RĂNIT dacă nu respectați instrucțiunile.

Alte informații importante sunt furnizate cu următoarele titluri:

NOTIFICARE Informații care vă ajută să evitați deteriorarea motocicletei dumneavoastră, a altor proprietăți sau a mediului înconjurător.

Cuprins

Siguranța motocicletei P. 2

Ghid de utilizare P. 20

Întreținere P. 47

Soluționarea problemelor P. 86

Informații P. 98

Specificații tehnice P. 111

Siguranța motocicletei

Această secțiune conține informații importante privind conducerea în siguranță a vehiculului dumneavoastră. Vă rugăm să citiți cu atenție această secțiune.

Instrucțiuni privind siguranța.....	P. 3
Etichete cu simboluri.....	P. 7
Prevederi privind siguranța.....	P. 13
Prevederi privind deplasarea.....	P. 14
Accesorii și modificări.....	P. 18
Încărcarea.....	P. 19

Instrucțiuni privind siguranța

Respectați aceste instrucțiuni pentru a crește nivelul siguranței:

- Efectuați toate verificările de rutină și obișnuite specificate în acest manual.
- Opriți motorul și mențineți scânteile și flăcările la depărtare înainte de a umple rezervorul de combustibil.
- Nu porniți motorul în zone închise sau închise parțial. Monoxidul de carbon din gazele de eșapament este toxic și vă poate ucide.

Purtați întotdeauna cască

Este un fapt dovedit: căștile și echipamentul de protecție reduc semnificativ numărul și severitatea loviturilor la cap și a altor leziuni. Așadar, purtați întotdeauna o cască de motocicletă autorizată și echipament de protecție ➤ P. 13

Înainte de a începe deplasarea

Asigurați-vă că sunteți apt fizic, concentrat și că nu ați consumat alcool și droguri. Verificați ca dumneavoastră și pasagerul să purtați cască autorizată și echipament de protecție. Instruiți pasagerul să se țină de chinga de pe scaun sau de talia dumneavoastră, să se încline împreună cu dumneavoastră la viraje și să mențină picioarele pe scăriță, chiar și atunci când motocicleta este oprită.

Acordați-vă timp pentru a învăța și exersa

Chiar dacă ați mai condus alte motociclete, exersați într-o zonă sigură pentru a vă familiariza cu modul de funcționare al acestei motociclete, precum și cu dimensiunea și greutatea acesteia.

Conduceți defensiv

Acordați întotdeauna atenție la vehiculele de lângă dumneavoastră și nu presupuneți că ceilalți șoferi vă văd. Fiți pregătiți să opriți imediat sau să efectuați manevre de ocolire.

Aveți grijă să fiți vizibili

Aveți grijă să fiți vizibili, în special pe timpul nopții, purtați îmbrăcăminte reflectorizantă, poziționați-vă astfel încât ceilalți șoferi să vă poată vedea, semnalizați înainte de a vira sau de a schimba banda de circulație, folosiți claxonul atunci când este necesar.

Nu vă depășiți limitele

Nu vă deplasați niciodată depășindu-vă limitele personale sau nu depășiți viteza impusă de condițiile de drum. Oboseala și lipsa atenției pot afecta abilitatea dumneavoastră de a judeca și de a vă deplasa în siguranță.

Nu consumați alcool înainte de a conduce

Alcoolul și condusul nu pot fi combinate. Chiar și o singură băutură alcoolică poate reduce abilitatea dumneavoastră de a răspunde la schimbarea condițiilor, iar timpul dumneavoastră de reacție se înrăutățește cu fiecare băutură suplimentară. Nu consumați alcool și conduceți, nu lăsați nici prietenii dumneavoastră să facă acest lucru.

Mențineți motocicleta Honda în condiții de siguranță

Este important ca motocicleta să fie întreținută în mod corespunzător și să fie menținută în condiții de funcționare. Verificați motocicleta înainte de fiecare deplasare și efectuați toate intervențiile recomandate de întreținere. Nu depășiți niciodată limitele de încărcare (➡ P. 19), și nu modificați motocicleta sau nu montați accesorii ce ar transforma motocicleta dumneavoastră într-un vehicul nesigur (➡ P. 18).

Dacă sunteți implicați într-un accident

Siguranța personală este prima prioritate. Dacă dumneavoastră sau o altă persoană ați fost rănit, evaluați severitatea leziunilor și dacă este sigur să continuați deplasarea. Dacă este necesar, solicitați asistență de urgență. De asemenea, respectați legislația și reglementările aplicabile în cazul în care o altă persoană sau un alt vehicul este implicat în incident.

Dacă decideți să veți continua deplasarea, în primul rând rotiți contactul în poziția  (oprit) și apoi evaluați starea motocicletei. Verificați să nu existe scurgeri, verificați etanșeitatea piulițelor și șuruburilor, verificați mânerul, manetele de control, frânele și roțile. Deplasați-vă încet și cu atenție.

Este posibil ca motocicleta să fi suferit daune care nu sunt vizibile imediat. Motocicleta dumneavoastră trebuie verificată cât mai curând posibil de un tehnician calificat.

Riscuri privind monoxidul de carbon

Gazele de eșapament conțin monoxid de carbon otrăvitor, un gaz incolor, inodor. Inhalarea de monoxid de carbon poate provoca pierderea cunoștinței și poate conduce la deces.

Dacă lăsați motorul să funcționeze într-un spațiu închis sau parțial închis, aerul pe care îl respirați poate conține o cantitate periculoasă de monoxid de carbon.

Nu lăsați niciodată motorul să funcționeze într-un garaj sau într-un spațiu închis.

AVERTIZARE

Funcționarea motorului într-o încăpere închisă sau închisă parțial poate provoca acumularea rapidă de gaz toxic monoxid de carbon.

Inhalarea acestui gaz incolor, inodor poate provoca rapid inconștiență și poate conduce la deces.

Porniți motorul doar atunci când vă aflați într-o zonă exterioară, bine ventilată.

Etichete cu simboluri

Următoarele pagini descriu semnificația etichetelor. Unele etichete vă avertizează asupra eventualelor pericole ce pot provoca leziuni grave. Altele oferă informații importante privind siguranța. Citiți cu atenție aceste informații și nu îndepărtați etichetele.

În cazul în care eticheta se dezlipește sau devine greu de citit, contactați distribuitorul dumneavoastră pentru înlocuirea acesteia.

Există un simbol specific pe fiecare etichetă. Semnificația fiecărui simbol și eticheta sunt după cum urmează.



Citiți cu atenție instrucțiunile din manualul de utilizare.



Citiți cu atenție instrucțiunile din manualul de reparație. Pentru păstrarea siguranței, reparați motocicleta doar la distribuitorul dumneavoastră.

PERICOL (cu fundal ROȘU)

Puteți fi UCIS sau RĂNIT GRAV dacă nu respectați instrucțiunile.



AVERTIZARE (cu fundal PORTOCALIU)

Puteți fi UCIS sau RĂNIT GRAV dacă nu respectați instrucțiunile.

ATENȚIE (cu fundal GALBEN)

Puteți fi RĂNIT dacă nu respectați instrucțiunile.

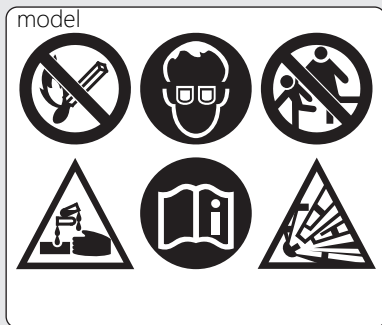

ETICHETĂ BATERIE PERICOL

- Mențineți flăcările și scânteile la distanță de baterie. Bateria produce gaze explozive ce pot provoca o explozie.
- Purtați ochelari de protecție și mănuși de cauciuc atunci când manevrați bateria, în caz contrar puteți suferi arsuri sau vă puteți pierde vederea din cauza electrolitului bateriei.
- Nu permiteți copiilor sau altor persoane să atingă bateria decât dacă înțeleg foarte bine modalitatea de manevrare și pericolele aferente.
- Manevrați electrolitul bateriei cu extrem de multă grijă deoarece acesta conține acid sulfuric diluat. Contactul cu pielea poate provoca arsuri, iar contactul cu ochii poate conduce la pierderea vederii.
- Citiți acest manual cu atenție și înțelegeți-l înainte de a manevra bateria. Ignorarea instrucțiunilor poate provoca leziuni personale și deteriorarea motocicletei.
- Nu utilizați o baterie cu electrolitul la sau sub marcajul nivelului minim. Poate exploda provocând leziuni grave.



ETICHETĂ CAPAC RADIATOR PERICOL

NU DESCHIDEȚI NICIODATĂ DACĂ ESTE FIERBINTE.

Lichidul de răcire fierbinte vă va provoca arsuri.

Supapele de eliberare a presiunii încep să se deschidă la

1.1 kgf/cm².

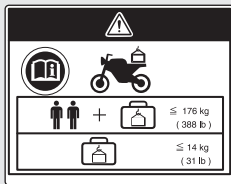

ETICHETĂ AVERTIZARE ACCESORII ȘI ÎNCĂRCARE

ACCESORII ȘI ÎNCĂRCARE

- Stabilitatea și manevrabilitatea acestei motociclete pot fi afectate prin adăugarea de accesorii și bagaje.
- Citiți cu atenție instrucțiunile din acest manual de utilizare înainte de instalarea oricărui accesoriu.
- Masa totală a accesoriilor și bagajelor adăugate la greutatea motociclistului și a pasagerului nu trebuie să depășească **176 kg (388 lb)**, ceea ce reprezintă capacitatea maximă de greutat.
- Greutatea bagajului nu trebuie să depășească, sub nicio formă **14 kg (31 lb)**.
- Nu se recomandă montarea unui carenaj mărit pe furcă sau pe un ghidon.

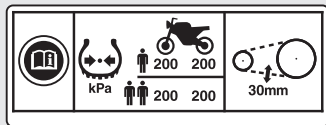

ETICHETĂ INFORMAȚII ANVELOPE ȘI LANȚ TRANSMISIE

Presiune la rece:

[Doar șofer]

Față **200 kPa (2.00 kgf/cm², 29 psi)**
Spate **200 kPa (2.00 kgf/cm², 29 psi)**

[Șofer și pasager]

Față **200 kPa (2.00 kgf/cm², 29 psi)**
Spate **200 kPa (2.00 kgf/cm², 29 psi)**

Mențineți lanțul reglat și lubrifiat.

Joc **25 - 35 mm (1.0 - 1.4 in)**



ETICHETĂ REMINDER SIGURANȚĂ

Pentru protecția dumneavoastră, purtați întotdeauna cască, echipament de protecție.

ETICHETĂ COMUSTIBIL

Doar benzină fără plumb
ETANOL până la 10 % în volum

Prevederi privind siguranța

- Conduceți cu atenție, mențineți mâinile pe ghidon și picioarele în scărițe.
- În timpul deplasării mâinile pasagerului trebuie să fie pe chinga de pe scaun sau pe talia dumneavoastră, iar picioarele în scăriță.
- Întotdeauna țineți cont de siguranța pasagerului precum și de siguranța altor șoferi sau motocicliști.

Protective Apparel

Asigurați-vă că dumneavoastră și pasagerul purtați cască autorizată, ochelari de protecție și îmbrăcăminte de protecție cu vizibilitate ridicată. Conduceți defensiv în funcție de condițiile meteo și de starea carosabilului.

#Cască

Trebuie să fie omologată conform standardelor de siguranță, să aibă vizibilitate ridicată și dimensiunea corectă.

- Trebuie să se potrivească confortabil, dar în siguranță, atunci când curelușa este fixată.

- Vizieră fără câmp vizual neobstrucționat sau alte dispozitive aprobate pentru protejarea ochilor.

⚠️ AVERTIZARE

Nepurtarea unei căști crește riscul producerii de leziuni grave sau chiar al decesului în cazul unui accident.

Asigurați-vă că dumneavoastră și pasagerul purtați întotdeauna căști autorizate și echipament de protecție.

#Mănuși

Mănuși integrale din piele cu rezistență ridicată la abraziune

#Cizme sau bocanci

Cizme robuste cu tălpi anti-alunecare și protecție glezne

#Geacă și pantaloni

Geacă de protecție, vizibilitate ridicată, mânecă lungă și pantaloni rezistenți (sau un combinezon de protecție).

Prevederi privind deplasarea

Perioadă de rodaj

În primii 500 km (300 mile) de utilizare, respectați aceste prevederi pentru a asigura fiabilitatea și performanțele viitoare ale motocicletei.

- Evitați pornirea accelerată și accelerarea rapidă.
- Evitați frânarea puternică și schimbarea rapidă a treptei de viteză.
- Conduceți cu precauție.

Frâne

Respectați următoarele prevederi:

- Evitați frânarea excesiv de puternică și cuplarea treptelor inferioare de viteză.
 - ▶ Frânarea bruscă poate reduce stabilitatea motocicletei.
 - ▶ Atunci când este posibil, reduceți viteza înainte de virare; în caz contrar, riscați să derapați.

- Aveți grijă pe suprafețele cu aderență redusă.
 - ▶ Anvelopele alunecă mai ușor pe acest tip de suprafață, iar distanțele de frânare sunt mai mari.
- Evitați frânarea continuă.
 - ▶ Frânarea repetată, ca în cazul pantelor lungi, abrupte poate supraîncălzi frânele, reducând eficiența acestora. Utilizați frâna de motor cu utilizarea intermitentă a frânelor pentru a reduce viteza.
- Pentru a obține eficiența totală a sistemului de frânare, acționați în același timp frânele față și frânele spate.

#Sistem Anti-lock Brake System (ABS)

Acest model este echipat cu Anti-lock Brake System (ABS) proiectat pentru a ajuta la prevenirea blocării sistemului de frânare în timpul frânării excesive.

- Sistemul ABS nu reduce distanța de frânare. În anumite situații, sistemul ABS poate conduce la distanțe mai mari de oprire.
- Sistemul ABS nu funcționează la viteze mai mici de 10 km/h (6 mph).
- Este posibil ca maneta de frână și pedala să ricoșeze un pic la frânare. Acest lucru este normal.
- Folosiți întotdeauna anvelopele față/spate și pinioanele pentru a asigura funcționarea corectă a sistemului ABS.

#Frâna de motor

Frâna de motor vă ajută să încetiniți motocicleta atunci când eliberați accelerația. Pentru a continua reducerea vitezei, cuplați o treaptă inferioară de viteză. Folosiți frâna de motor cu utilizarea intermitentă a frânelor pentru a reduce viteza atunci când coborâți pante lungi, abrupte.

#Condiții umede sau ploioase

Carosabilul este alunecos atunci când este ud, iar frânele ude reduc eficiența sistemului de frânare. Acordați atenție specială situațiilor în care frânați în condiții umede.

Dacă frânele se udă, frânați atunci când vă deplasați cu viteză redusă pentru a le usca.

Parcarea

- Parcați pe o suprafață plană, fermă.
- Dacă trebuie să parcați pe o suprafață cu o înclinare ușoară sau pe o suprafață nesigură, parcați astfel încât motocicleta să nu se miște sau să cadă.
- Asigurați-vă că piesele care ating temperaturi ridicate nu intră în contact cu materialele inflamabile.
- Nu atingeți motorul, silențiatorul, frânele și alte componente cu temperatură ridicată decât atunci când acestea s-au răcit.
- Pentru a reduce probabilitatea unui furt, blocați întotdeauna ghidonul și scoateți cheia din contact atunci când motocicleta rămâne nesupravegheată. De asemenea, se recomandă să utilizați un dispozitiv anti-furt.

Parcarea pe suportul lateral

1. Opriți motorul.
2. Coborâți suportul lateral.
3. Încet, înclinați motocicleta spre stânga până când greutatea sa se sprijină pe suport.
4. Rotiți ghidonul complet către stânga.
 - ▶ Dacă rotiți ghidonul către dreapta se reduce stabilitatea și este posibil ca motocicleta să cadă.
5. Rotiți contactul în poziția  (oprit) și scoateți cheia din contact.
6. Blocați coloana de direcție. ➤ P. 38

Instrucțiuni privind alimentarea și combustibilul

Respectați aceste instrucțiuni pentru a proteja motorul, sistemul de alimentare și catalizatorul:

- Utilizați doar benzină fără plumb.
- Utilizați cifra octanică recomandată.
Folosirea unei benzine cu cifră octanică mai mică va conduce la scăderea performanțelor motorului.
- Nu utilizați combustibili care conțin o concentrație ridicată de alcool. ➔ P. 109
- Nu utilizați benzină veche sau contaminată sau un amestec ulei/benzină.
- Evitați pătrunderea de murdărie sau apă în rezervorul de combustibil.

Accesorii și modificări

Vă recomandăm cu tărie să nu adăugați accesorii care nu au fost proiectate special de Honda pentru motocicletă dumneavoastră sau să nu efectuați modificări comparativ cu designul original. În urma acestor acțiuni, motocicletă poate deveni nesigură. Efectuarea de modificări va conduce, de asemenea, la pierderea garanției, iar motocicletă nu va mai putea fi utilizată, în mod legal, pe drumurile publice și pe autostrăzi. Înainte de a hotărî montarea de accesorii pe motocicletă dumneavoastră asigurați-vă că această modificare este sigură și legală.

AVERTIZARE

Accesoriile sau modificările necorespunzătoare pot provoca un accident în care puteți fi grav răniți sau uciși.

Respectați toate instrucțiunile privind accesorii și modificările, instrucțiuni prezentate în acest manual de utilizare.

Nu tractați o remorcă sau nu atașați un ataș la motocicletă dumneavoastră. Motocicletă dumneavoastră nu a fost proiectată pentru aceste accesorii, utilizarea acestora poate afecta în mod grav manevrabilitatea motocicletei dumneavoastră.

Încărcarea

- Greutatea suplimentară afectează manevrabilitatea, frânarea și stabilitatea motocicletei dumneavoastră.
Deplasați-vă întotdeauna cu o viteză sigură și nu depășiți niciodată 130 km/h (80 mph) pentru sarcina pe care o transportați.
- Evitați să transportați greutateți excesive și respectați limitele de încărcare specificate.
Capacitate maximă greutate / Greutate maximă bagaje ➤ P. 111
- Legați toate bagajele în siguranță, echilibrate și cât mai aproape de centrul motocicletei.
- Nu poziționați obiecte în apropierea luminilor sau a tobei de eșapament.

AVERTIZARE

Supraîncărcarea sau încărcarea necorespunzătoare poate provoca un accident, dumneavoastră putând fi rănit sau chiar ucis.

Respectați limitele de încărcare și ale instrucțiuni privind încărcare din acest manual de utilizare.

Localizarea componentelor

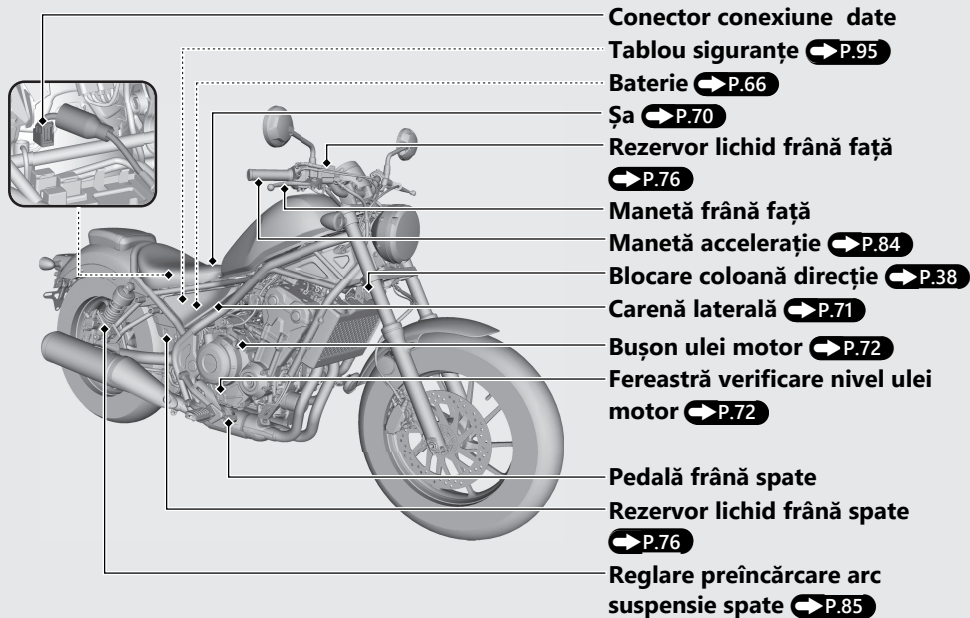

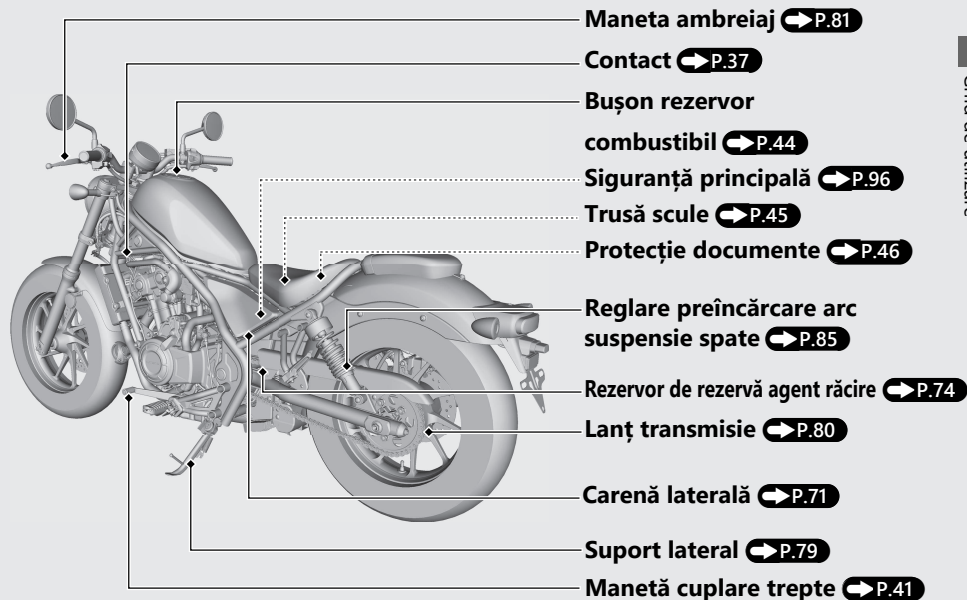

Instrumente de bord



Verificare afișaj

Atunci când contactul este rotit în poziția I (pornit), se va afișa animația inițială. Dacă orice parte a acestor ecrane nu se aprinde atunci când trebuie, consultați distribuitorul pentru verificarea problemelor.

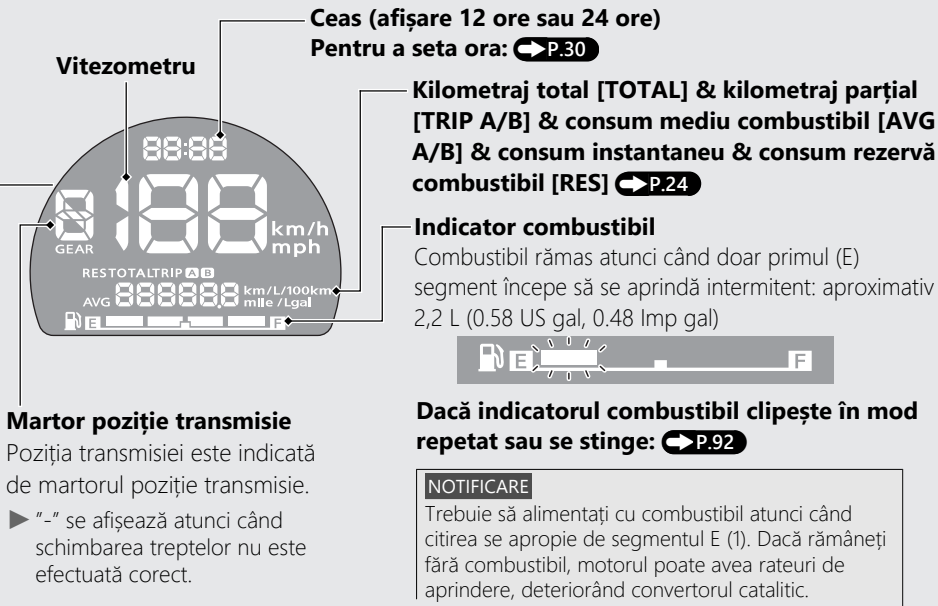

Instrumente de bord (Continuare)

Kilometraj total [TOTAL] & kilometraj parțial [TRIP A/B] & consum mediu combustibil [AVG A/B] & consum instantaneu & consum rezervă combustibil [RES]

Buton SEL comută între kilometraj, kilometraj parțial A, kilometraj parțial B, consum mediu A, consum mediu B, consum instantaneu și consum rezervă combustibil.

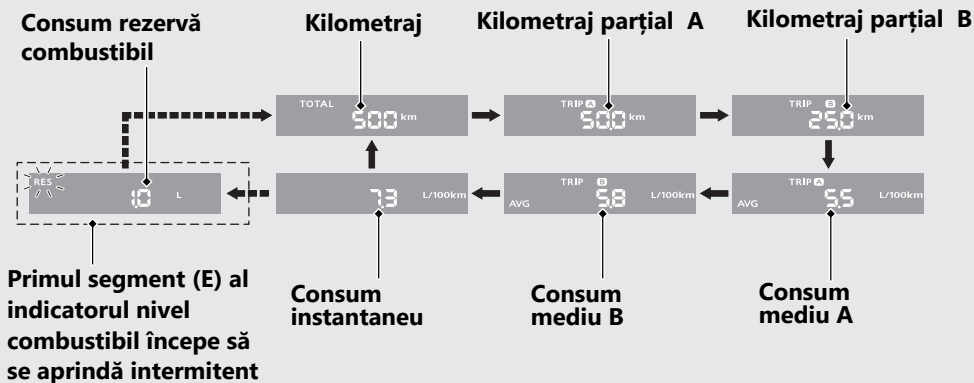

Atunci când primul segment (E) al indicatorului nivel combustibil începe să se aprindă intermitent, afișarea kilometraj parțial A, kilometraj parțial B, consum mediu A, consum mediu B sau consum instantaneu va trece la afișajul în rezervă.

#Kilometraj total [TOTAL]

Distanța totală parcursă. Atunci când se afișează "-----", contactați un dealer autorizat pentru asistență.

#Kilometraj parțial [TRIP A/B]

Distanță parcursă de la resetarea kilometrajului parțial. Atunci când se afișează "-----.", contactați un dealer autorizat pentru asistență.

Pentru a reseta kilometrajul parțial:

➔ P.27

#Consum mediu combustibil [AVG A/B]

Consumul mediu A este calculat în funcție de valoarea afișată de kilometrajul parțial A. Afișează consumul mediu A de la ultima resetare a kilometrajului parțial A.

Consumul mediu B este calculat în funcție de valoarea afișată de kilometrajul parțial B. Afișează consumul mediu B de la ultima resetare a kilometrajului parțial B.

Interval de afișare: de la 0,0 la 299,9 L/100 km (km/L, mile/gal sau mile/L)

- Peste 299,9: se afișează "299.9".
- Atunci când este resetat kilometrajul parțial A sau B: se afișează "---.-".

Atunci când se afișează "---.-", cu excepția cazurilor menționate anterior, contactați un dealer autorizat pentru asistență.

Pentru resetarea consumului mediu:

➔ P.27

Instrumente de bord *(Continuare)*

#Consum instantaneu

Afișează consumul instantaneu de combustibil.

Interval de afișare: de la 0,0 la 299,9 L/100 km (km/L, mile/gal sau mile/L)

- Atunci când viteza este mai mică de 6 km/h (4 mph): se afișează "--.-".
- Peste 299,9: se afișează "299.9".

Atunci când se afișează "---.-", cu excepția cazurilor menționate anterior, contactați un dealer autorizat pentru asistență.

#Consum rezervă combustibil [RES]

Afișează consumul de combustibil de când primul segment (E) al indicatorului nivel combustibil începe să se aprindă intermitent. Atunci când primul segment (E) al indicatorului nivel combustibil începe să se aprindă intermitent, afișarea parametrilor kilometraj, kilometraj parțial A, kilometraj parțial B, consum mediu A, consum mediu B sau consum instantaneu va trece la afișajul în rezervă. Va trebui să alimentați cu combustibil în cel mai scurt timp posibil. Interval de afișare: de la 0,0 la 99,9 L (litri) sau de la 0.0 la 99.9 gal (galoane).

- Peste 99.9: se afișează "99.9".

După alimentarea unei cantități mai mare decât cea de rezervă, ecranul revine la normal.

Atunci când se afișează "--.-", contactați un dealer autorizat pentru asistență.

#Resetare kilometraj parțial [TRIP A/B] și consum mediu [AVG A/B]

Pentru a reseta, în același timp, kilometrajul parțial A și consumul mediu A, apăsați și mențineți apăsat butonul SET în timp ce este afișat kilometrajul parțial A.

Kilometraj parțial A

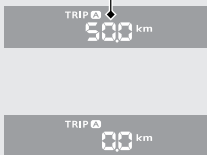

or

Consum mediu A

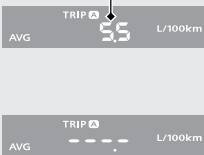

Atunci când acestea sunt resetate, afișajul trece rapid prin fiecare indicație pentru a arăta că fiecare element a fost resetat. Apoi, afișajul revine la ultima indicație selectată.

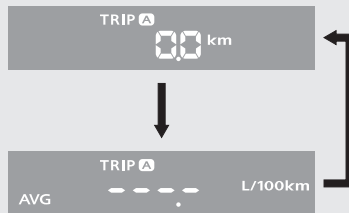

Instrumente de bord (Continuare)

Pentru a reseta, în același timp, kilometrajul parțial B și consumul mediu B, apăsați și mențineți apăsat butonul SET în timp ce este afișat kilometrajul parțial B.

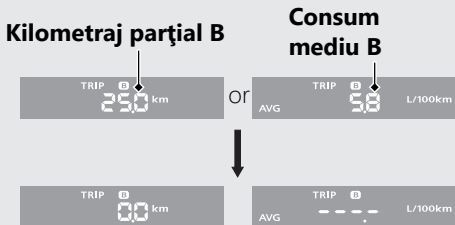

Atunci când acestea sunt resetate, afișajul trece rapid prin fiecare indicație pentru a arăta că fiecare element a fost resetat. Apoi, afișajul revine la ultima indicație selectată.



Setare ecran

Următoarele elemente pot fi modificate secvențial.

- Setare format oră
- Setare oră
- Reglare luminozitate fundal
- Modificare unitate de măsură viteză și kilometraj
- Modificare unitate de măsură consum combustibil

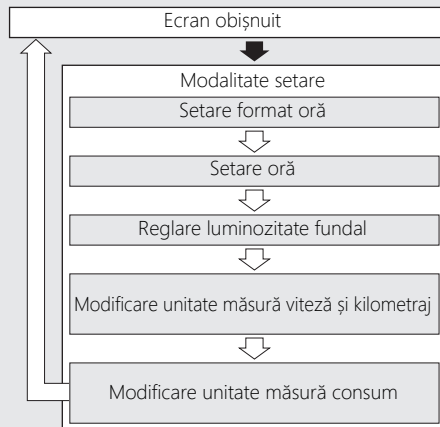

➡ Apăsați și mențineți apăsat butoanele SEL și SET

⇨ Apăsați butonul SET

Instrumente de bord *(Continuare)*

Pentru a reveni la ecranul obișnuit, rotiți contactul în poziția  (oprit) sau apăsați butonul SET până când se ajunge la finalul setărilor.

Dacă nu este apăsat niciun buton timp de 30 secunde, ecranul va reveni automat la ecranul obișnuit și setările selectate cu excepția orei vor fi salvate și aplicate.

1 Setare format oră:

Acum puteți comuta între formatul de 12 ore sau cel de 24 ore.

- Rotiți contactul în poziția  (pornit).
- Apăsați și mențineți apăstate butoanele SEL și SET până când formatul curent al orei începe să se aprindă intermitent.



- Apăsați butonul SEL pentru a selecta "12 hr" sau "24 hr".



- Apăsați butonul SET. Formatul orei este setat și apoi ecranul trece la setarea ceasului.

2 Setare oră:

- a Apăsați butonul SEL până când ora dorită este afișată.
- ▶ Apăsați și mențineți apăsat butonul SEL pentru ca cifra orelor să avanseze rapid.



- b Apăsați butonul SET. Cifra minutelor va începe să se aprindă intermitent.



- c Apăsați butonul SEL până când minutele dorite sunt afișate.
- ▶ Apăsați și mențineți apăsat butonul SEL pentru ca cifra



- d Apăsați și mențineți butonul SET. Ceasul este setat și apoi ecranul trece la setarea luminozității fundalului.

Instrumente de bord *(Continuare)*

3 Reglare luminozitate fundal:

Puteți regla luminozitatea la unul din cele cinci niveluri.

- a Apăsați butonul SEL. Nivelul luminozității este schimbat.

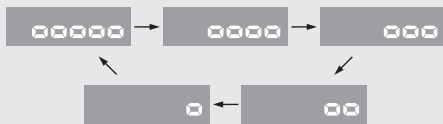

- b Apăsați butonul SET. Este setat nivelul de luminozitate. Ecranul trece la modificarea unității de măsură viteză și kilometraj.

4 Modificare unitate de măsură viteză și kilometraj:

- a Apăsați butonul SEL pentru a selecta "km/h" și "km" sau "mph" și "mile".

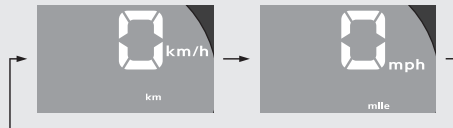

- b Apăsați și mențineți apăsat butonul SET. Unitatea de măsură a vitezei și a kilometrajului este setată și apoi ecranul va trece la ecranul modificare unitate măsură consum.

5 Modificare unitate de măsură consum:

- a În cazul în care sunt selectate "km/h" pentru viteză și "km" pentru kilometraj Apăsați butonul SEL pentru a selecta "L/100km" sau "km/L".

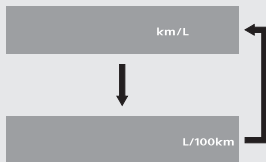

În cazul în care sunt selectate "mph" pentru viteză și "mile" pentru kilometraj

Apăsați butonul SEL pentru a selecta "mile/L" și "mile/gal".



- b Apăsați butonul SET. Setarea unității de măsură a consumului de combustibil este memorată și ecranul trece la afișarea obișnuită.

Pentru a finaliza setările selectate, rotiți contactul în poziția  (oprit) sau apăsați butonul SET până când ajungeți la finalul setărilor.

Martori de avertizare

Dacă unul din acești martori nu se aprinde atunci când ar trebui, contactați un distribuitor dumneavoastră pentru verificarea defecțiunilor.

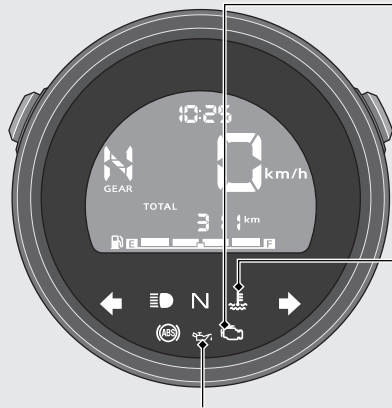

Martor de avertizare defecțiune PGM-FI (injecție programată de combustibil)

Se aprinde pentru puțin timp atunci când contactul este rotit în poziția **I** (pornit).

Dacă se aprinde permanent sau intermitent în timp ce motorul funcționează: ➔ P.90

Martor temperatură ridicată agent răcire

Se aprinde pentru puțin timp atunci când contactul este rotit în poziția **I** (pornit)..

Dacă se aprinde în timpul deplasării:

➔ P.88

Martor avertizare presiune scăzută ulei

Se aprinde pentru puțin timp atunci când contactul este rotit în poziția **I** (pornit). Se stinge când pornește motorul.

Dacă se aprinde în timp ce motorul funcționează: ➔ P.89



← **Martor semnalizator stânga**

☰ **Martor lumini de drum**

N **Martor poziție neutră**

Se aprinde atunci când transmisia se află în poziția neutră.

→ **Martor semnalizator dreapta**

(ABS) **Martor ABS (Anti-lock Brake System)**

Se aprinde atunci când contactul este rotit în poziția I (pornit). Se stinge atunci când viteza dumneavoastră depășește 10 km/h (6 mph).

Dacă se aprinde în timpul deplasării:

→ **P.91**

Butoane

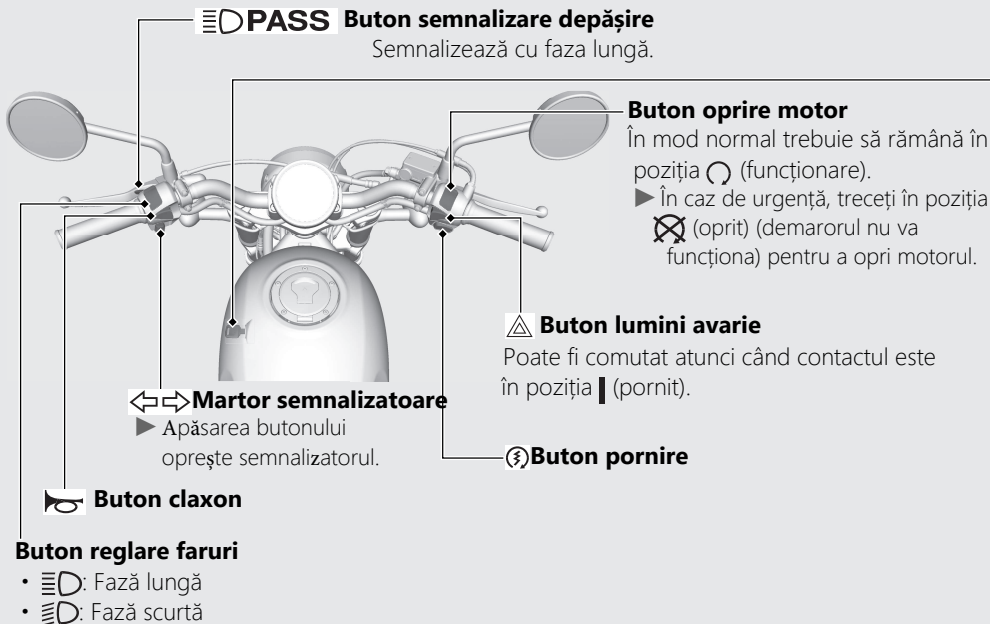

Contact

Pornește/oprește sistemul electric.

- ▶ Cheia poate fi scoasă din contact atunci când se află în poziția  (oprit).

(pornit)

Activează sistemul electric pentru pornire/deplasare.

(oprit)

Oprește motorul.

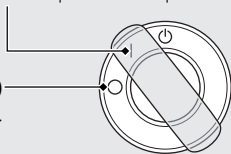

Butoane *(Continuare)*

Blocare coloană de direcție

Blocați direcția atunci când parcați pentru a împiedica furtul.

De asemenea, se recomandă utilizarea unui dispozitiv de blocare roată în formă de "U" sau a unui dispozitiv similar.

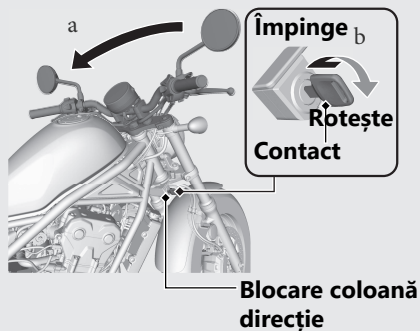

#Blocare

- Rotiți ghidonul complet către stânga.
- Introduceți cheia în orificiul de blocare direcție.
- Împingeți cheia și apoi rotiți-o la 180 grade în sensul acelor de ceasornic.
 - ▶ Dacă activarea blocării este dificilă, rotiți ușor ghidonul în ambele părți.
- Scoateți cheia.

#Deblocare

Introduceți cheia, împingeți-o și rotiți-o la 180 grade în sensul invers acelor de ceasornic.

Pornirea motorului

Porniți motorul aplicând una din următoarele proceduri, indiferent dacă motorul este rece sau cald.

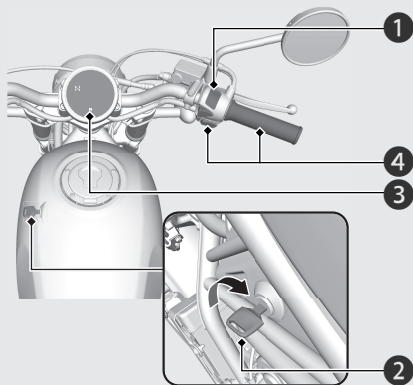

NOTIFICARE

- Dacă motorul nu pornește în 5 secunde, rotiți contactul în poziția **O** (oprit) și așteptați 10 secunde înainte de a încerca să porniți din nou motorul pentru a recupera voltajul bateriei.
- Funcționarea prelungită și rapidă la ralanti și turarea motorului poate deteriora motorul și sistemul de evacuare.

- 1 Asigurați-vă că butonul pentru oprirea motorului se află în poziția **O** (funcționare).
- 2 Rotiți contactul în poziția **I** (pornit).
- 3 Cuplați transmisia în poziția neutră (se va aprinde martorul **N**). Alternativ, trageți maneta de ambreiaj pentru a porni motocicletă având cuplată o treaptă de viteză atât timp cât suportul lateral este ridicat.
- 4 Apăsați butonul de pornire având accelerația complet închisă.

Pornirea motorului *(Continuare)*

Dacă nu puteți porni motorul:

Având accelerația ușor deschisă (aproximativ 3 mm (0.1 in), fără joc), porniți motorul.

Aproximativ 3 mm (0.1 in), fără joc

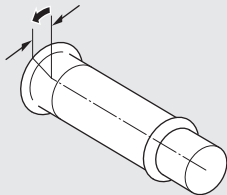

Dacă motorul nu pornește:

- ① Deschideți complet accelerația și apăsați, timp de 5 secunde, butonul de pornire.
 - ▶ Motorul nu va porni în acest moment. (Când accelerația este complet deschisă, motorul nu va porni atunci când se apasă butonul de pornire). Eliberați accelerația și contactul după 5 secunde și treceți la pasul ②.
- ② Repetați procedura normală de pornire.
- ③ Dacă motorul pornește, deschideți accelerația ușor dacă funcționarea la ralanti nu este stabilă.
- ④ Dacă motorul nu pornește, așteptați 10 secunde înainte de a repeta pașii ① și ②.

#Dacă motorul nu pornește ➡ P.87

Cuplarea treptelor de viteză

Transmisia motocicletei dumneavoastră are 6 trepte de viteză și cuplează după un model cu o treaptă în jos, cinci trepte în sus.

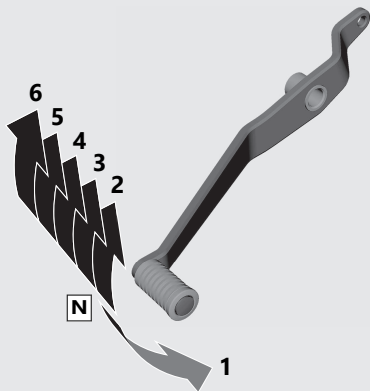

Dacă cuplați o treaptă de viteză și suportul lateral este coborât, motorul se va opri.

Semnal oprire de urgență

Semnalul oprire de urgență se activează în cazul frânelor bruște în timpul deplasării cu 50 km/h (31 mph) sau cu o viteză mai mare pentru a avertiza șoferii vehiculelor din spate asupra frânării neprevăzute prin aprinderea intermitentă rapidă a ambelor semnalizatoare. Acest lucru poate ajuta șoferii vehiculelor din spate să ia măsurile corecte pentru a evita posibila coliziune cu motocicletă.

Semnalul opririi de urgență se dezactivează atunci când:

- Este eliberată pedala sau maneta de frână.
- Sistemul ABS este dezactivat.
- Viteza de decelerare a motocicletei devine moderată.
- Se apasă butonul luminilor de urgență.

Activare sistem:

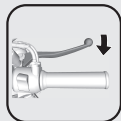

1 Frânare bruscă

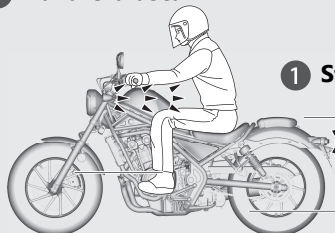
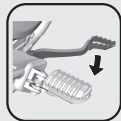

1 Stopul se aprinde

2 Ambele semnalizatoare se aprind intermitent

2 Ambele semnalizatoare se aprind intermitent

- ▶ Semnalul opririi de urgență nu este un sistem capabil să împiedice o tamponare provocată de o frânare bruscă. Se recomandă întotdeauna să evitați frânările bruște cu excepția cazurilor când sunt absolut necesare.
- ▶ Semnalul opririi de urgență nu se activează atunci când butonul luminilor de avarie este apăsat.
- ▶ Dacă sistemul ABS se oprește din funcționare pentru o anumită perioadă de timp în timpul frânării, este posibil ca semnalul opririi de urgență să nu se activează.

Alimentarea

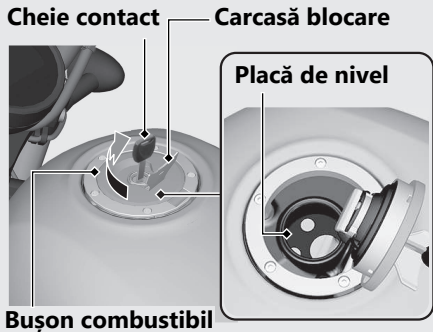

Nu alimentați cu combustibil deasupra plăcii de nivel.

Tip de combustibil: Doar benzină fără plumb

Cifra octanică combustibil: Motocicleta dumneavoastră este proiectată pentru a utiliza cifra octanică (RON) 91 sau superioară.

Capacitate rezervor: 11,2 L (2.96 US gal, 2.46 Imp gal)

Instrucțiuni privind alimentarea și combustibilul ➔ P.17

Deschiderea bușonului combustibil

Deschideți carcasa de blocare, introduceți cheia și rotiți în sensul acelor de ceasornic pentru a deschide bușonul.

Închiderea bușonului de combustibil

- 1 După alimentare, împingeți bușonul în poziția închis până se blochează.
- 2 Scoateți cheia și închideți carcasa de blocare.
 - ▶ Cheia nu poate fi scoasă dacă bușonul nu este blocat.

⚠ AVERTIZARE

Benzina este extrem de inflamabilă și explozivă. Vă puteți arde sau răni grav atunci când manipulați combustibilul.

- Opriți motorul și mențineți la depărtare sursele de căldură, scânteile și flăcările.
- Manipulați combustibilul doar în exterior.
- Ștergeți imediat combustibilul scurs.

Echipament depozitare

Trusă scule

Cheia hexagonală de 5 mm este depozitată în spatele carcasei laterale de pe partea dreaptă. Pentru a scoate cheia hexagonală de 5 mm, slăbiți șurubul cu o monedă.

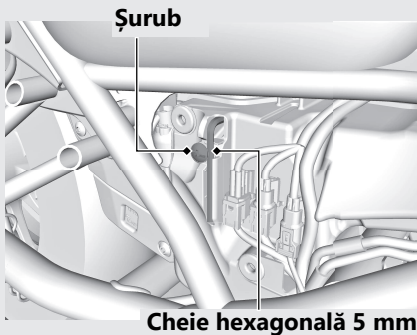

Demontare carcasă laterală dreapta

➔ P.71

Sculele sunt depozitate sub șa. Depozitați trusa de scule, apoi asigurați-o cu chingă din cauciuc.

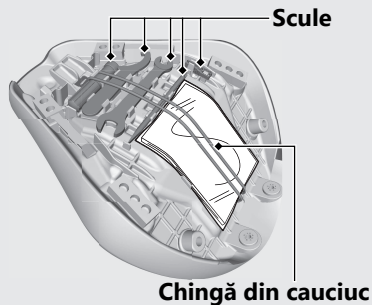

Demontare șa ➔ P.70

Echipament depozitare (Continuare)

Protecție pentru documente

Protecția pentru documente este depozitate sub șa.

Depozitați protecția pentru documente, apoi asigurați-o cu chinga din cauciuc.

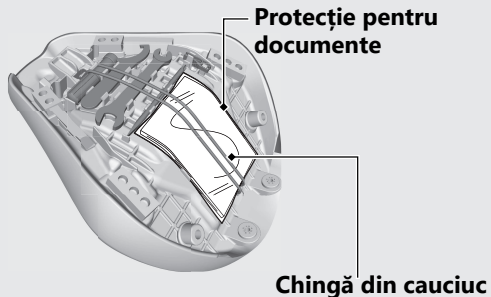

Demontare șa ➔ P.70

Întreținere

Vă rugăm să citiți cu atenție capitolele "Importanța operațiilor de întreținere" și "Elemente esențiale ale întreținerii" înainte de a începe orice intervenție de întreținere. Consultați capitolul "Specificații tehnice" pentru informații tehnice.

Importanța operațiilor de întreținere	P. 48	Lanț de transmisie	P. 80
Plan de întreținere	P. 49	Ambreiaj	P. 81
Elemente esențiale ale întreținerii	P. 52	Accelerație	P. 84
Trusă de scule	P. 65	Alte reglaje	P. 85
Demontare și montare componente caroserie	P. 66	Reglare suspensie spate.....	P. 85
Baterie.....	P. 66		
Clips.....	P. 69		
Șa.....	P. 70		
Carenă laterală.....	P. 71		
Ulei motor	P. 72		
Agent de răcire	P. 74		
Sistem de frânare	P. 76		
Suport lateral	P. 79		

Importanța operațiilor de întreținere

Menținerea vehiculului în bună stare de funcționare este absolut esențială pentru siguranța dumneavoastră și pentru a vă proteja investiția, pentru a obține performanțe maxime, pentru a evita defecțiunile și pentru a reduce poluarea. Intervențiile de întreținere sunt responsabilitatea proprietarului. Asigurați-vă că verificați vehiculul înaintea deplasărilor și că efectuați verificările periodice menționate în planul de întreținere. ➤ P. 49

⚠️ AVERTIZARE

Întreținerea necorespunzătoare a vehiculului dumneavoastră sau neremedierea unei defecțiuni înainte de deplasare poate provoca accident în care puteți fi rănit grav sau chiar ucis.

Respectați întotdeauna recomandările privind verificările, intervențiile de întreținere și de revizie din acest manual de utilizare.

Siguranța operațiilor de întreținere

Citiți întotdeauna instrucțiunile privind operațiile de întreținere înainte de a începe orice intervenție și asigurați-vă că aveți la îndemână unelte, piesele și abilitățile necesare. Nu vă putem avertiza despre toate pericolele posibile ce pot apărea în timpul efectuării intervențiilor de întreținere. Doar dumneavoastră puteți decide dacă trebuie sau nu să efectuați o anumită operație.

Respectați aceste instrucțiuni atunci când efectuați operații de întreținere.

- Oprii motorul și scoateți cheia din contact.
- Poziționați vehiculul pe o suprafață stabilă, plană, folosind suportul lateral sau un stand pentru întreținere pentru a conferi suport.
- Pentru a nu vă arde, permiteți răcirea tobei de eșapament, a frânelor și a altor componente care ating temperaturi ridicate înainte de efectuarea intervențiilor.
- Porniți motorul doar atunci când vi se solicită acest lucru și doar într-o zonă foarte bine ventilată.

Planul de întreținere specifică intervențiile de întreținere necesare pentru asigurarea unor performanțe sigure, fiabile și a unui control adecvat al nivelului emisiilor.

Intervențiile de întreținere trebuie efectuate în conformitate cu standardele și cu specificațiile Honda, de către personal instruit și echipat corespunzător. Distribuitorul dumneavoastră îndeplinește toate aceste cerințe. Mențineți o evidență exactă a intervențiilor de întreținere pentru a vă asigura că vehiculul este întreținut în mod corespunzător.

Asigurați-vă că persoana care efectuează operațiile de întreținere, notează intervențiile. Toate operațiile de întreținere sunt considerate costuri normale de funcționare și vor fi taxate de către reparator. Păstrați toate chitanțele. Dacă vindeți vehiculul, aceste chitanțe trebuie predate noului proprietar împreună cu vehiculul.

Honda recomandă ca distribuitorul să efectueze un test de drum după efectuarea fiecărei întrețineri periodice.

Plan de întreținere





Repere		Verificare înainte de deplasare P. 52	Frecvență*1					Verificare anuală	Înlocuire regulată	Trimitere la pagina	
			× 1,000 km	1	12	24	36				48
			× 1,000 mi	0.6	8	16	24				32
Conductă alimentare					I	I	I	I	I	-	
Nivel combustibil		I								-	
Funcționare accelerație		I			I	I	I	I	I	84	
Filtru aer*2										-	
Epurator gaze arse*3										-	
Bujie										-	
Joc supape						I		I		-	
Ulei motor		I								-	
Filtru ulei motor										-	
Turație motor la ralanti					I	I	I	I	I	-	
Agent răcire radiator *4		I			I	I	I	I	I	3 ani 74	
Sistem de răcire					I	I	I	I	I	-	
Sistem secundar de alimentare aer						I		I		-	
Sistem de control emisii evacuare						I		I		-	

Nivel plan întreținere

- : Intermediar. Vă recomandăm să reparați vehiculul la dealerul dumneavoastră, cu excepția cazului în care dețineți sculele și experiența necesare. Procedurile sunt prezentate în manualul tehnic Honda.
- : Tehnic. Pentru siguranța dumneavoastră, vehiculul trebuie reparat de către dealerul dumneavoastră.

Legendă plan întreținere

- I** : Verificare (curățare, reglare, lubrifiere, sau înlocuire, dacă este necesar)
- R** : Înlocuiți
- L** : Lubrifiați
- C** : Curățați

Repere	Verificare înainte de deplasare P. 52	Frecvență*1						Verificare anuală	Înlocuire regulată	Trimitere la pagina
		× 1,000 km	1	12	24	36	48			
		× 1,000 mi	0.6	8	16	24	32			
Lanț transmisie	I	La fiecare 1.000 km (600 mi): I L								80
Patină lanț transmisie			I	I	I	I			–	
Lichid frână *4	I		I	I	I	I	I	2 ani	76	
Uzură plăcuțe frână	I		I	I	I	I	I		77	
Sistem frânare			I	I	I	I	I		52	
Comutator stop frână			I	I	I	I	I		78	
Orientare fascicul luminos			I	I	I	I	I		–	
Lumini/Claxon	I								–	
Buton oprire motor	I								–	
Sistem ambreiaj	I		I	I	I	I	I		81	
Suport lateral	I		I	I	I	I	I		79	
Sistem suspensie			I	I	I	I	I		–	
Piulițe, șuruburi, cleme			I	I	I	I	I		–	
Jante/Anvelope		I	I	I	I	I	I		60	
Cuzinet cap direcție			I	I	I	I	I		–	

Note:

- *1: dacă kilometrajul total indică un kilometraj mai mare, repetați la intervalele de frecvență stabilite.
- *2: efectuați întreținerea mai des dacă vehiculul este utilizat în zone cu multă umezeală sau pra.
- *3: efectuați întreținerea mai des în cazul deplasării pe ploaie sau cu accelerația apăsată la maxim.
- *4: Înlocuirea necesită competențe mecanice.

Verificare înaintea deplasării

Pentru a asigura siguranța, este responsabilitatea dumneavoastră să efectuați verificările înaintea deplasării și să vă asigurați că orice problemă întâlnită este corectată. O verificare înainte de deplasare este obligatorie, nu doar pentru siguranță, ci și pentru că o defecțiune sau o pană ar putea fi un inconvenient major.

Verificați următoarele repere înainte de a vă urca pe vehicul:

- Nivel combustibil – alimentați atunci când este necesar ➔ P. 44
- Accelație – verificați deschiderea și închiderea lină în toate pozițiile de virare ➔ P. 84
- Nivel ulei motor – adăugați ulei motor, dacă este necesar. Verificați existența scurgerilor ➔ P. 72
- Nivel agent răcire – adăugați agent de răcire, dacă este necesar. Verificați existența scurgerilor ➔ P. 74
- Lanț transmisie – verificați starea și întinderea, reglați și lubrifiați, dacă este necesar ➔ P. 80

- Frână – verificați funcționarea; Față și spate; verificați nivelul lichidului de frână și uzura plăcuțelor ➔ P. 76, ➔ P. 77
- Lumini și claxon – verificați funcționarea corectă a luminilor, semnalizatoarelor și a claxonului
- Buton oprire motor – verificați funcționarea corespunzătoare ➔ P. 36
- Ambreiaj – verificați funcționarea; Reglați cursa liberă, dacă este necesar ➔ P. 81
- Sistem întrerupere alimentare suport lateral - verificați funcționarea corespunzătoare ➔ P. 79
- Jante și anvelope – verificare stare, presiune aer și reglați, dacă este necesar ➔ P. 60

Înlocuirea pieselor

Folosiți întotdeauna piese originale Honda sau echivalentele acestora pentru a asigura fiabilitatea și siguranța. Atunci când comandați componente colorate, specificați denumirea modelului, culoare și codul menționat pe eticheta de culoare.

Eticheta de culoare este poziționată pe carcasa bateriei de sub șa. ➔ P. 70

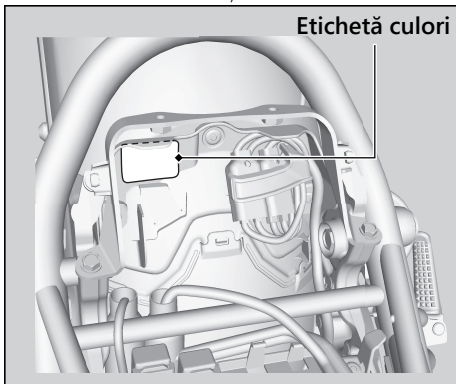

⚠️ AVERTIZARE

Montarea unor piese neoriginale Honda poate face ca vehiculul să devină nesigur și se poate provoca un accident în care puteți fi rănit grav sau chiar ucis.

Folosiți întotdeauna piese originale Honda sau echivalente care au fost proiectate și aprobate pentru motocicletă dumneavoastră.

Baterie

Vehiculul dumneavoastră este echipat cu o baterie care nu necesită întreținere. Nu trebuie să verificați nivelul electrolitului bateriei sau să adăugați apă distilată. Curățați bornele bateriei dacă acestea sunt murdare sau corodate.

Nu îndepărtați capacul de etanșare al bateriei. Acesta nu trebuie îndepărtat în timpul încărcării.

Elemente esențiale ale întreținerii

NOTIFICARE

Bateria nu necesită întreținere și poate fi deteriorată definitiv dacă este îndepărtat capacul de protecție.



Acest simbol de pe baterie înseamnă că produsul nu trebuie aruncat la gunoii menajer.

NOTIFICARE

O baterie aruncată necorespunzător poate afecta mediul înconjurător și sănătatea persoanelor. Verificați întotdeauna reglementările locale privind aruncarea bateriilor.

! Ce trebuie făcut în caz de urgență

Dacă apare unul din următoarele evenimente, consultați imediat un medic.

- Electrolitul sare în ochi:
 - ▶ Spălați de mai multe ori ochii cu apă rece timp de cel puțin 15 minute. Apa sub presiune poate dăuna ochilor.

- Electrolitul sare pe piele:
 - ▶ Îndepărtați hainele afectate și clătiți bine pielea cu apă.
- Electrolitul sare în gură:
 - ▶ Clătiți bine gura cu apă și nu înghițiți.

AVERTIZARE

În timpul funcționării normale, bateria elimină hidrogen exploziv.

O scânteie sau flacără poate provoca explozia bateriei cu o forță suficientă pentru a vă ucide sau pentru a vă răni grav.

Purtați echipament și mască de protecție sau lăsați un mecanic specializat să repare bateria.

Curățarea bornelor bateriei

1. Demontați bateria. ➤ P. 66
2. Dacă bornele încep să se corodeze și sunt acoperite de o substanță albă, spălați-le cu apă caldă și apoi ștergeți-le.
3. Dacă bornele sunt foarte corodate, curățați și șlefuiți bornele cu o perie de sârmă sau cu șmirghel. Purtați ochelari de protecție.

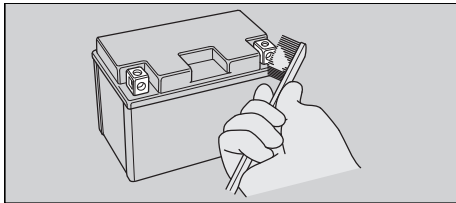

4. După curățare, remontați bateria.

Bateria are o durată limitată de utilizare. Consultați un dealer atunci când trebuie să înlocuiți bateria. Înlocuiți întotdeauna bateria cu baterie fără întreținere, de același tip.

NOTIFICARE

Montarea unor accesorii electrice neoriginale Honda poate supraîncărca sistemul electric, descărcând bateria și putând să provoace defecțiuni sistemului.

Siguranțe

Siguranțele protejează circuitele electrice ale motocicletei dumneavoastră. Dacă un sistem electric al motocicletei dumneavoastră nu mai funcționează, verificați și înlocuiți orice siguranță arsă. ➤ P. 95

Verificarea și înlocuirea siguranțelor

Rotiți contactul în poziția  (oprit) pentru a demonta și verifica siguranțele. Dacă o siguranță este arsă, înlocuiți-o cu o siguranță având aceeași putere. Pentru informații despre puterea siguranțelor, consultați "Specificații tehnice". ➤ P. 113

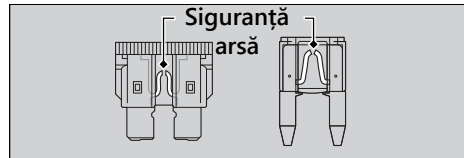

NOTIFICARE

Înlocuirea unei siguranțe cu o siguranță cu putere mai mare crește riscul deteriorării sistemului electric.

Dacă o siguranță se arde în mod repetat, este posibil să existe o defecțiune a sistemului electric. Duceți motocicleta pentru a fi verificată de către un dealer.

Ulei motor

Consumul de ulei variază și calitatea uleiului se deteriorează în funcție de modul și de durata de utilizare.

Verificați nivelul uleiului în mod regulat și adăugați uleiul de motor recomandat, dacă este necesar. Uleiul murdar sau uleiul uzat trebuie înlocuit cât mai curând posibil.

Alegerea uleiului de motor

Pentru tipul de ulei motor recomandat, consultați "Specificații tehnice". ➡ P. 112

Dacă utilizați ulei motor neoriginal Honda, verificați eticheta pentru a vă asigura că uleiul satisface toate standardele următoare:

- Standard JASO T 903^{*1}: MA
- Standard SAE^{*2}: 10W-30
- Clasificare API^{*3}: SJ sau superioară

^{*1}. Standardul JASO T 903 este un index al uleiurilor de motor pentru motoarele de motociclete în 4 timpi. Există două clase: MA și MB. Spre exemplu, următoarea etichetă evidențiază clasificarea MA.



Cod ulei

Clasificare ulei

- *2. Standardul SAE clasifică uleiurile în funcție de vâscozitate.
- *3. Clasificarea API specifică calitatea și performanțele uleiurilor de motor. Utilizați uleiuri SG sau superioare, cu excepția uleiurilor marcate ca "Energy Conserving" sau "Resource Conserving" pe simbolul circular API.

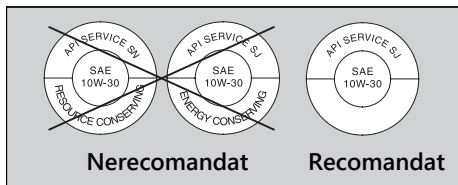

Lichid de frână

Nu adăugați sau înlocuiți lichidul de frână, cu excepția situațiilor de urgență. Utilizați doar lichid de frână proaspăt dintr-un recipient sigilat. Dacă adăugați lichid, apelați la reparatorul dumneavoastră cât mai curând posibil pentru verificarea sistemului.

NOTIFICARE

Lichidul de frână poate deteriora plasticul și suprafețele vopsite.
Ștergeți imediat scurgerile și spălați bine.

Lichid de frână recomandat:

Lichid de frână Honda DOT 4 sau echivalent

Lanț de transmisie

Lanțul trebuie verificat și lubrifiat cu regularitate. Verificați lanțul mai des dacă vă deplasați des pe drumuri dificile, dacă vă deplasați cu viteze ridicate sau vă deplasați cu accelerări rapide repetate. ➡ P. 80

Dacă lanțul nu se mișcă ușor, scoate zgomote ciudate, are rolele deteriorate, are pini slăbiți, are O-ring-uri lipsă sau face buclă, acesta trebuie verificat de către dealer.

Elemente esențiale ale întreținerii

De asemenea, verificați pinionul de lanț și pinionul antrenat. Dacă oricare dintre acestea are dinți uzați sau deteriorați, pinionul trebuie înlocuit de către dealer.

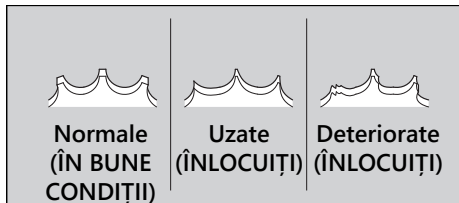

NOTIFICARE

Utilizarea unui lanț nou cu roți dințate uzate va provoca uzura rapidă a lanțului.

Curățarea și lubrifierea

După verificarea jocului, curățați lanțul și angrenajele în timp ce învârtiți roata spate. Folosiți o lavetă uscată și un detergent adecvat pentru lanțuri cu O-ring sau cu detergent neutru. Folosiți o perie moale dacă lanțul este murdar.

După curățare, ștergeți și lubrifiați cu lubrifianțul recomandat.

Lubrifianț recomandat:

Lubrifianț pentru lanțuri de transmisie proiectat special pentru lanțuri O-ring. Dacă nu este disponibil, folosiți ulei pentru angrenaje SAE 80 sau 90.

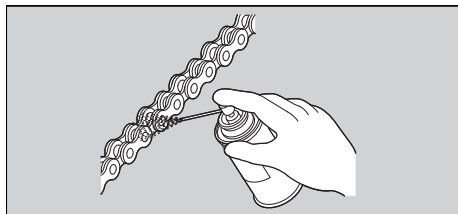

Nu folosiți un sistem de curățare cu abur, un sistem de curățare cu presiune ridicată, o perie de sârmă, solvent volatil precum benzină sau benzen, un produs de curățare abraziv, soluție de curățat lanțuri sau lubrifianț care NU au fost proiectate special pentru lanțurile cu O-ring

deoarece acestea pot deteriora garniturile din cauciuc ale O-ring-ului.

Nu vărsați lubrifianț pe frâne sau pe anvelope.

Nu utilizați cantități excesive de lubrifianț pentru lanțuri, pentru a evita stropirea hainelor și a motocicletei.

Lichid de răcire recomandat

Cu excepția Hong Kong și Singapore

Lichidul de răcire Pro Honda HP este o soluție pre-amestecată de antigel și apă distilată.

Concentrație:

50% antigel și 50% apă distilată

O concentrație de antigel mai mică de 40% nu va oferi protecția corectă împotriva coroziunii și temperaturilor scăzute.

O concentrație de până la 60% va oferi o protecție mai bună în zonele cu climă rece.

NOTIFICARE

Utilizarea agentului de răcire nerecomandat pentru motoarele din aluminiu sau a apei plate/minerale poate provoca coroziune.

Hong Kong și Singapore

Utilizați doar lichid de răcire HONDA PRE-MIX original fără a-l dilua cu apă distilată. Lichidul de răcire HONDA PRE-MIX original este excelent în prevenirea coroziunii și supraîncălzirii.

Lichidul de răcire trebuie verificat și înlocuit corespunzător respectând planul de întreținere.

➔ P. 49

NOTICARE

Utilizarea unui lichid de răcire nespecificat pentru motoarele din aluminiu sau a apei de la robinet/minerale poate provoca coroziune.

Epurator gaze arse

Verificați mai des dacă vă deplasați prin ploaie, la accelerație maximă sau după ce vehiculul este spălată sau a fost răsturnată. Reparați dacă nivelul depunerilor poate fi văzut prin secțiunea transparentă a conductei de golire. Dacă conducta de golire dă pe afară, filtrul de aer se poate contamina cu ulei de motor cauzând performanțe reduse ale motorului.

Anvelope (verificare/înlocuire)

Verificare presiune aer

Verificați vizual anvelopele și folosiți un manometru pentru a măsura presiunea cel puțin o dată pe lună sau ori de câte ori considerați că este necesar. Verificați întotdeauna presiunea atunci când anvelopele sunt reci.

Verificarea daunelor

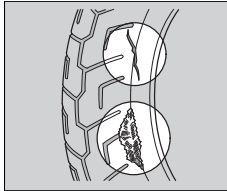

Verificați pe anvelope existența de tăieturi, fisuri sau crăpături care să expună materialul sau cordoanele, sau de cuie sau alte materiale străine pe partea

laterală a anvelopei sau pe suprafața de rulare. De asemenea, verificați să nu existe umflături sau cocoșe pe părțile laterale ale anvelopei.

Verificarea uzurii anormale

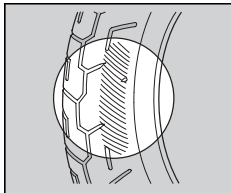

Verificați anvelopele să nu existe semne de uzură anormală pe suprafața de contact.

Verificare adâncime suprafață de rulare

Verificați indicatorii de uzură suprafața de rulare. Dacă acești sunt vizibili, înlocuiți imediat anvelopele. Pentru siguranța deplasării, trebuie să înlocuiți anvelopele atunci când este atinsă adâncimea minimă a suprafeței de rulare.

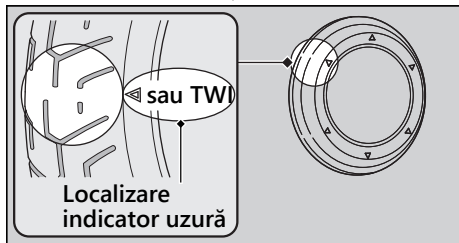

⚠️ AVERTIZARE

Deplasarea cu anvelope excesiv de uzate sau umflate necorespunzător poate provoca un accident în care puteți fi rănit grav sau chiar ucis.

Respectați toate instrucțiunile din acest manual de utilizare privind umflarea și întreținerea anvelopelor.

Germania

Legislația în vigoare în Germania interzice utilizarea anvelopelor cu o adâncime a căii de rulare mai mică de 1,6 mm.

Elemente esențiale ale întreținerii

Anvelopele trebuie schimbate de către dealer. Pentru anvelopele recomandate, presiunea de umflare și adâncimea minimă a suprafeței de rulare, consultați "Specificații tehnice". ➤ P. 112 Respectați aceste instrucțiuni ori de câte ori înlocuiți anvelopele.

- Folosiți anvelopele recomandate sau echivalente având aceeași dimensiune, mod de fabricare, indice de viteză și de sarcină.
- Roțile trebuie echilibrate cu plumbi originali Honda sau echivalent după ce anvelopele au fost umflate.
- Nu montați o cameră de aer într-o anvelopă tubeless pe acest vehicul. Acumularea excesivă de căldură poate provoca explozia camerei.
- Folosiți doar anvelope tubeless pe acest vehicul. Jantele sunt proiectate pentru anvelope tubeless și în timpul accelerării sau frânării puternice, o anvelopă cu cameră poate aluneca de pe jantă și poate provoca dezumflarea rapidă a anvelopei.

AVERTIZARE

Montarea de anvelope necorespunzătoare pe vehicul poate afecta grav manevrabilitatea și stabilitatea, existând riscul producerii unui accident în care puteți fi rănit grav sau chiar ucis.

Folosiți întotdeauna dimensiunea și tipul de anvelope recomandate în acest manual de utilizare.

Exemplu etichetare anvelope

Colombia

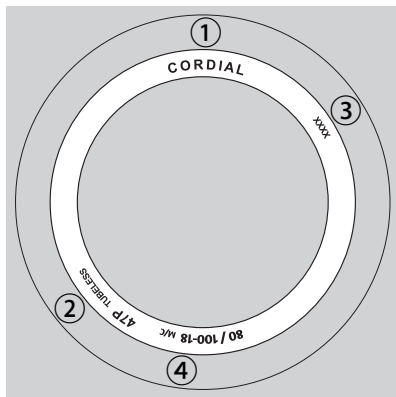

Partea laterală a anvelopei conține informații, include, dar fără a se limita la cele de mai jos:

- ① Denumirea producătorului sau a mărcii
- ② Structura anvelopei
- ③ Data fabricației (săptămână și an)
- ④ Denumirea dimensiunii anvelopei (a se vedea mai jos)

Pentru a confirma specificațiile vehiculului, vă rugăm să consultați capitolul "Specificații tehnice". ➔ P. 112

<Exemplu>

80/100-18M/C 47P

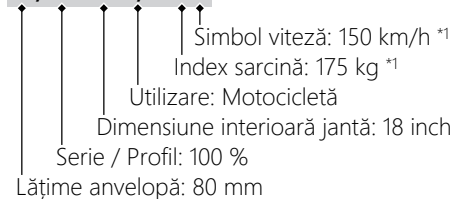

*1 : În condițiile specificate în reglementările și specificațiile anvelopei.

Vă rugăm să consultați pagina de internet European Tyre & RIM Technical Organization pentru informații suplimentare. Aceste valori nu sunt garantate în nicio condiție de instalare pe vehicul.

Elemente esențiale ale întreținerii

Load Index	Load capacity (kg)	Load Index	Load capacity (kg)	Load Index	Load capacity (kg)	Load Index	Load capacity (kg)	Load Index	Load capacity (kg)	Load Index	Load capacity (kg)
30	106	40	140	50	190	60	250	70	335	80	450
31	109	41	145	51	195	61	257	71	345	81	462
32	112	42	150	52	200	62	265	72	355	82	475
33	115	43	155	53	206	63	272	73	365	83	487
34	118	44	160	54	212	64	280	74	375	84	500
35	121	45	165	55	218	65	290	75	387	85	515
36	125	46	170	56	224	66	300	76	400	86	530
37	128	47	175	57	230	67	307	77	412	87	545
38	132	48	180	58	236	68	315	78	425	88	560
39	136	49	185	59	243	69	325	79	437	89	580

Speed Symbol	Maximum Speed (km/h)	Speed Symbol	Maximum Speed (km/h)
J	100	H	210
L	120	V	240
P	150	(* *W)	Over 270
S	180	** * means Load Index	

Normative Reference; European Tyre & RIM Technical Organization Standards Manual

Trusa de scule este depozitată sub șa. ➤ P. 45
Cheia hexagonală de 5 mm este depozitate în spatele carcasei din partea laterală dreapta. ➤ P. 45

Puteți efectua unele reparații pe marginea drumului, reglări minore și înlocuiri de piese cu ajutorul sculelor din trusă.

- Șurubelniță Standard/Phillips
- Mâner șurubelniță
- Cheie fixă 10 x 14 mm
- Cheie pentru piulițe
- Cheie hexagonală 5 mm
- Dispozitivul pentru siguranțe

Baterie

Demontare

Asigurați-vă că contactul este în poziția ○ (oprit).

1. Demontați șaua. ➤ P. 70
2. Demontați suportul conectorului de pe carcasa bateriei.
3. Eliberați cablajul din ghidajul de pe carcasa bateriei.

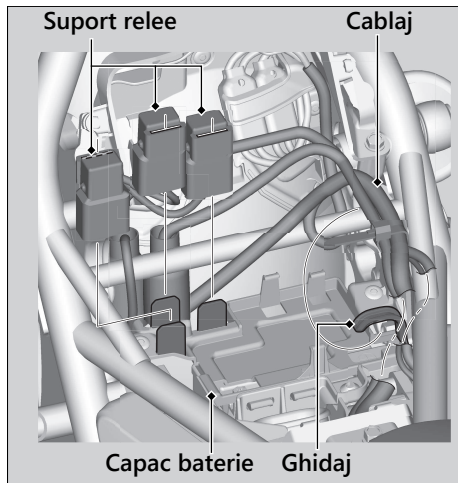

4. Demontați clipsurile. ➤ P. 69
5. Deconectați borna negativă ⊖ de la baterie.
6. Trageți în sus carcasa bateriei.

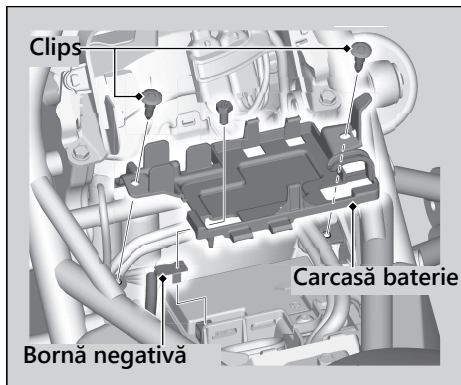

7. Deconectați borna pozitivă ⊕ de la baterie.
8. Demontați bateria având grijă să nu scăpați piulițele.

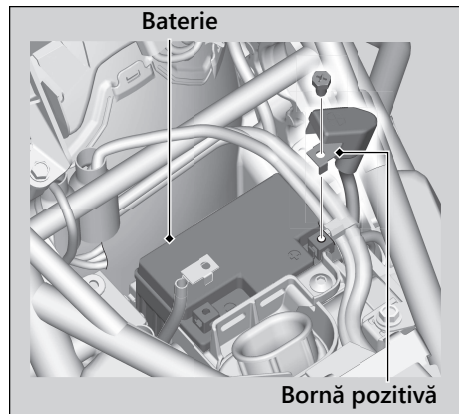

Montare

Montați piesele în ordinea inversă demontării. Întotdeauna conectați întâi borna pozitivă (+). Asigurați-vă că șuruburile și piulițele sunt strânse.

Asigurați-vă că afișarea orei este corectă după ce bateria este reconectată. ► P. 31

Pentru manipularea corectă a bateriei, consultați "Elemente esențiale ale întreținerii". ► P. 53

"Baterie descărcată." ► P. 94

Clips

Demontare

1. Apăsați în pinul central pentru eliberare.
2. Trageți clipsul din locaș.

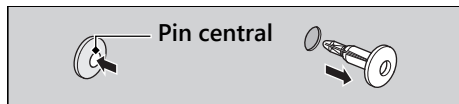

Montare

1. Apăsați în partea inferioară a pinului central.

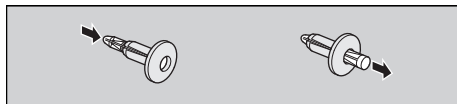

2. Introduceți clipsul în locaș.
3. Apăsați pinul central pentru blocarea clipsului.

Șa

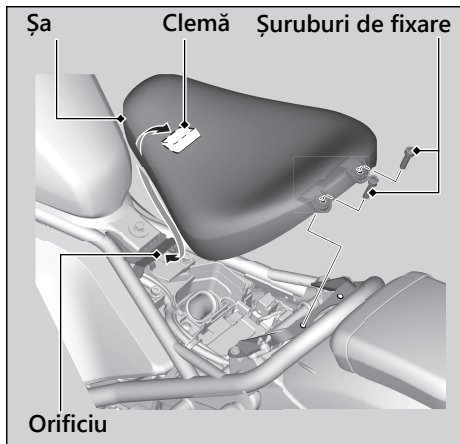

Demontare

1. Trageți în sus colțurile din spate ale șeii, apoi demontați șuruburile de fixare folosind cheia hexagonală de 5 mm din trusa de scule. ► P. 45
2. Trageți șaua către spate și în sus.

Montare

1. Introduceți clemă în locaș.
 2. Montați și strângeți bine șuruburile de fixare.
- Asigurați-vă că șaua este blocată în siguranță pe poziție trăgând ușor în sus.

Carenă laterală

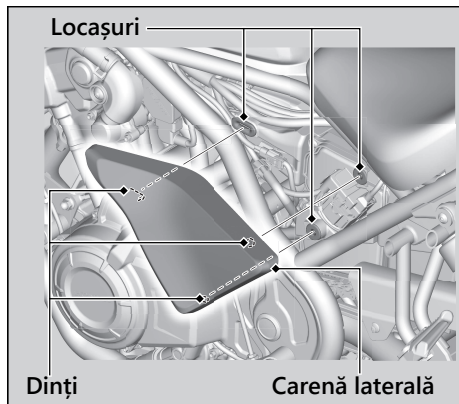

Înlocuirea carenelor laterale dreapta și stânga se face în același mod.

Demontare

1. Prindeți carena laterală.
2. Scoateți dinții din locașuri.
3. Îndepărtați carena laterală.

Montare

Montați piesele în ordinea inversă demontării.

Verificare ulei motor

1. Dacă motorul este rece, lăsați motorul să funcționeze la ralanti timp de 3 până la 5 minute.
2. Rotiți contactul în poziția **O** (oprit) și așteptați între 2 și 3 minute.
3. Așezați motocicletă în poziție verticală pe o suprafață plană și stabilă.
4. Verificați, prin fereastra de verificare nivel ulei, dacă nivelul uleiului se situează între marcajul nivelului superior și marcajul nivelului inferior.

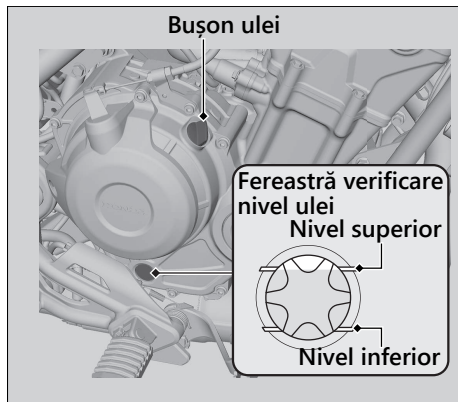

Completare ulei motor

Dacă nivelul uleiului este sub sau în apropierea marcajului inferior, adăugați uleiul de motor recomandat.

► P. 56, ► P. 112

1. Desfaceți bușonul completare ulei.
 - Adăugați uleiul recomandat până când acesta ajunge la marcajul superior de nivel.
 - Așezați motocicleta în poziție verticală pe o suprafață plană și stabilă atunci când verificați nivelul uleiului.
 - Nu umpleți peste marcajul superior de nivel.
 - Asigurați-vă că nu pătrund obiecte străine prin deschiderea filtrului de ulei.
 - Ștergeți imediat orice vărsare de lichid.
2. Fixați la loc, în siguranță, bușonul.

NOTIFICARE

Umplerea excesivă cu ulei sau funcționarea cu ulei insuficient poate deteriora motorul. Nu amestecați tipuri și gradații diferite de ulei. Acestea pot afecta lubrifierea și funcționarea ambreiajului.

Pentru stabilirea tipului de ulei selectat și instrucțiunile privind alegerea uleiului, consultați "Elemente esențiale ale întreținerii."
► P. 56

Verificare agent de răcire

Verificați nivelul agentului de răcire din rezervor atunci când motorul este rece.

1. Așezați motocicletă pe o suprafață stabilă, plană.
2. Mențineți motocicletă în poziție verticală.
3. Verificați dacă nivelul agentului de răcire se află între marcajul SUPERIOR și INFERIOR de pe rezervor.

Dacă nivelul agentului de răcire scade considerabil sau rezervorul este gol, este posibil să aveți o scurgere importantă. Motocicleta trebuie verificată de reparatorul dumneavoastră.

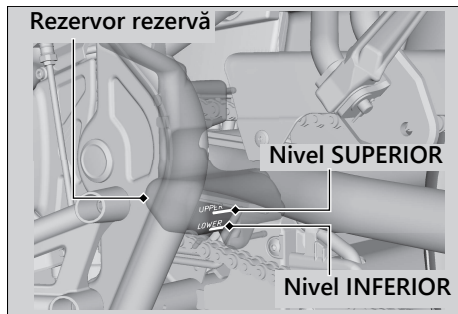

Adăugare agent de răcire

Dacă nivelul agentului de răcire este sub marcajul nivelului INFERIOR, adăugați agentul de răcire recomandat (► P. 59) până când nivelul atinge marcajul nivelului SUPERIOR.

Adăugați fluid doar prin orificiul rezervorului și nu îndepărtați capacul radiatorului.

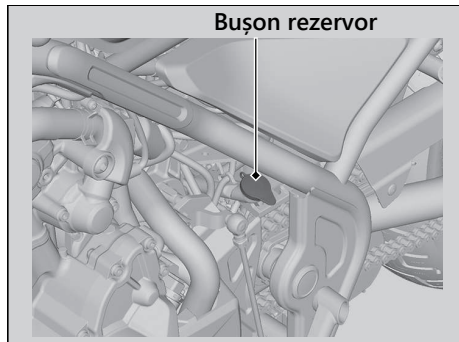

1. Îndepărtați bușonul rezervorului și adăugați fluid în timp ce monitorizați nivelul agentului de răcire.
 - Nu umpleți peste marcajul nivelului SUPERIOR.
 - Asigurați-vă că nu intră obiecte străine prin deschiderea rezervorului.
2. Montați corect bușonul rezervorului.

⚠ AVERTIZARE

Dacă demontați bușonul radiatorului atunci când motorul este fierbinte, agentul de răcire vă poate stropi, provocându-vă arsuri.

Lăsați întotdeauna motorul și radiatorul să se răcească înainte de a îndepărta bușonul radiatorului.

Verificare lichid de frână

1. Așezați motocicleta într-o poziție verticală pe o suprafață plană și stabilă.
2. Verificați ca rezervorul lichidului de frână să fie în poziție orizontală și ca nivelul lichidului să fie:

Față deasupra marcajului nivelului INFERIOR.

Spate între marcajele nivelului INFERIOR și SUPERIOR.

Dacă nivelul lichidului de frână într-unul dintre rezervoare este sub marcajul nivelului INFERIOR sau dacă maneta sau pedala de frână are un joc excesiv, verificați dacă plăcuțele de frână sunt uzate.

Dacă plăcuțele de frână nu sunt uzate, este posibil să existe pierderi. Verificați motocicleta la un reparator autorizat.

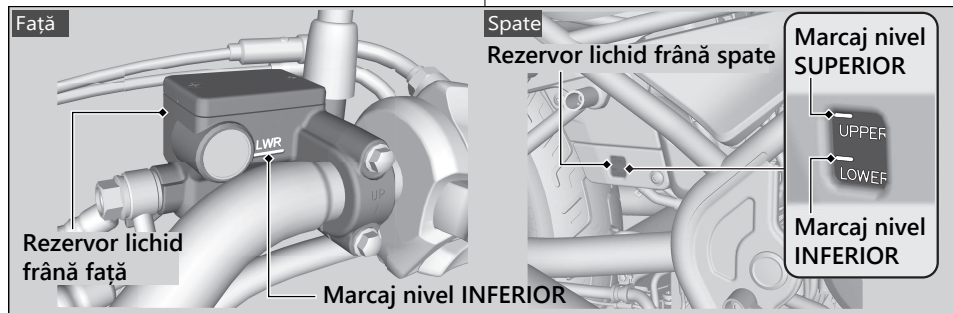

Verificare plăcuțe frână

Verificați starea indicatorilor de uzură a plăcuțelor de frână.

Plăcuțele trebuie înlocuite dacă plăcuța de frână este uzată până la indicator.

1. **Față** Verificați plăcuțele de frână din spatele etrierului.
2. **Spate** Verificați plăcuțele de frână din partea dreaptă spate a motocicletei. Dacă este necesar, lăsați reparatorul să înlocuiască plăcuțele. Înlocuiți întotdeauna atât plăcuțele de frână stânga cât și dreapta în același timp.

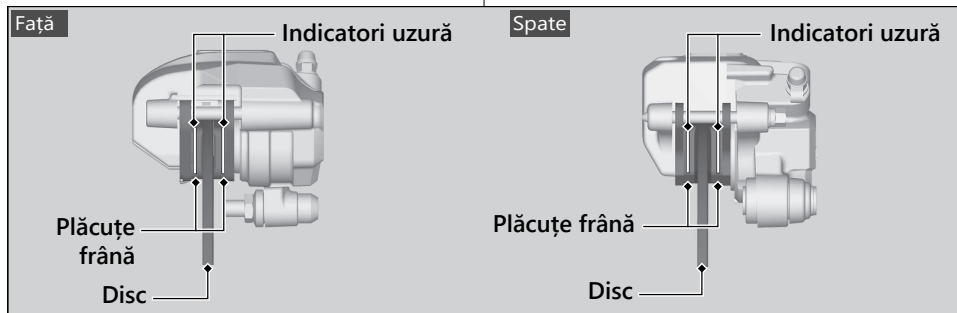

Reglare întrerupător lumină stop

Verificați funcționarea întrerupătorului lumină stop. Mențineți întrerupătorul luminii stop și rotiți piulița de reglare în direcția A dacă comutatorul acționează prea târziu sau rotiți piulița în direcția B dacă comutatorul acționează prea repede.

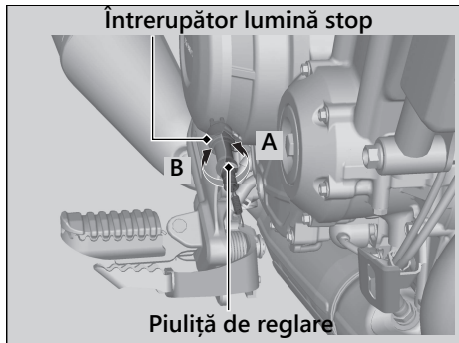

Verificare suport lateral

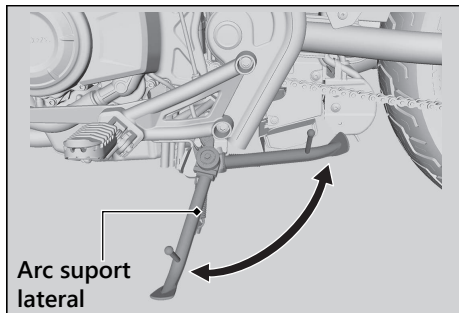

1. Verificați ca suportul lateral să funcționeze lin. Dacă suportul lateral este rigid sau scârțâie, curățați zona pivotului și lubrifiați șurubul pivotului cu vaselină curată.
2. Verificați arcul să nu existe daune sau tensionarea să nu fie redusă.

3. Stați pe motocicletă, cuplați transmisia în poziția neutră și ridicați suportul lateral.
4. Porniți motorul, trageți maneta de frână și cuplați transmisia într-o treaptă de viteză.
5. Coborâți complet suportul lateral. Motorul trebuie să se oprească atunci când coborâți suportul lateral. Dacă motorul nu se oprește, motocicletă trebuie verificată de către dealer.

Verificare joc lanț transmisie

Verificați jocul lanțului de transmisie în diferite puncte ale lanțului. Dacă jocul este diferit în anumite puncte, este posibil ca anumite zale să fie înnodate sau gripate.

Verificați lanțul la reparatorul dumneavoastră.

1. Cuplați transmisia în poziția neutră. Opriti motorul.
2. Poziționați motocicleta pe suportul lateral, pe o suprafață plană și stabilă.
3. Verificați jocul în partea inferioară a lanțului de transmisie la jumătatea distanței dintre angrenaje.

Joc lanț transmisie:

25 - 35 mm (1.0 - 1.4 in)

- ▶ Nu mergeți cu motocicleta dacă jocul lanțului depășește 50 mm (2.0 in).

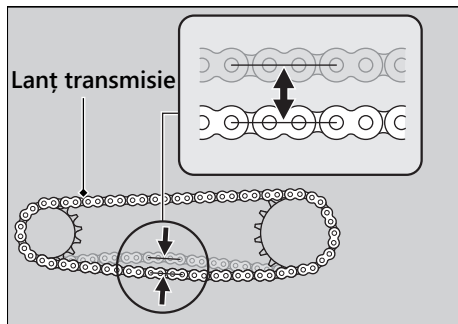

4. Mergeți cu motocicleta înainte și verificați ca lanțul să se miște ușor.
5. Verificați roțile dințate. ➤ P. 57
6. Curățați și lubrifiați lanțul de transmisie. ➤ P. 58

Verificare ambreiaj

Verificare joc manetă ambreiaj

Verificați jocul manetei de ambreiaj.

Joc la maneta de ambreiaj:

10 - 20 mm (0.4 - 0.8 in)

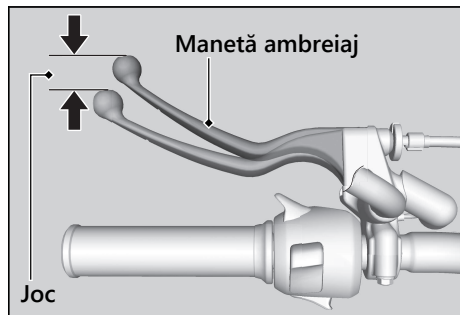

Verificați dacă cablul de ambreiaj este îndoit sau prezintă semne de uzură. Dacă este necesar, înlocuiți cablul la un dealer. Lubrifiați cablul de ambreiaj cu un lubrifiant pentru cabluri existent pe piață pentru a preveni uzura prematură și coroziunea.

NOTIFICARE

Reglarea incorectă a jocului poate provoca uzura prematură a ambreiajului.

Reglare joc manetă ambreiaj

Reglare superioară

Inițial, încercați reglarea cu dispozitivul superior de reglare a cablului de ambreiaj.

1. Slăbiți piulița superioară de blocare.
2. Rotiți dispozitivul superior de reglare a cablului de ambreiaj până când jocul este de 10 - 20 mm (0.4 - 0.8 in).
3. Strângeți piulița superioară de blocare și verificați din nou jocul.

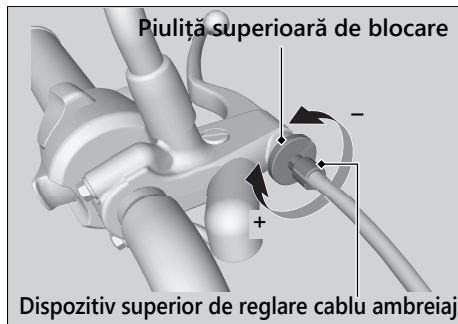

Reglare inferioară

Dacă dispozitivul superior de reglare a cablului de ambreiaj este slăbit aproape de limită sau nu se poate obține jocul corect, încercați reglarea cu ajutorul piuliței inferioare de reglare a cablului de ambreiaj.

1. Slăbiți piulița superioară de blocare și strângeți complet dispozitivul superior de reglare a cablului de ambreiaj până la capăt.
Strângeți piulița superioară de blocare.
2. Slăbiți piulița inferioară de blocare.
3. Rotiți piulița inferioară de reglare până când se obține un joc al manetei de ambreiaj de 10 - 20 mm (0.4 - 0.8 in).
4. Strângeți piulița inferioară de blocare și verificați jocul manetei de ambreiaj.
5. Porniți motorul, trageți maneta de ambreiaj și cuplați o treaptă de viteză.
Asigurați-vă că motorul nu se oprește și că motocicleta înaintează corect. Eliberați treptat maneta de ambreiaj și deschideți accelerația. Motocicleta dumneavoastră trebuie să se miște ușor și să accelereze treptat.

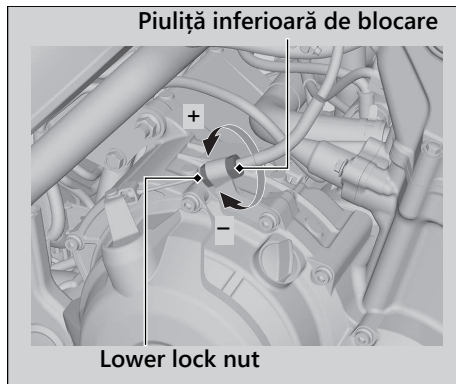

Dacă nu se poate obține o reglare corectă sau ambreiajul nu funcționează corect, contactați reparatorul dumneavoastră.

Verificare accelerație

Având motorul oprit, verificați ca accelerația să se învârtă lin din poziția complet închisă în poziția complet deschisă în toate pozițiile direcției și ca jocul accelerației să fie corect. Dacă accelerația nu se mișcă ușor, nu revine automat în poziție sau dacă cablul este deteriorat, duceți motocicletă să fie verificată de reparatorul dumneavoastră.

Joc la flanșa manetei de accelerație:

2 - 6 mm (0.1 - 0.2 in)

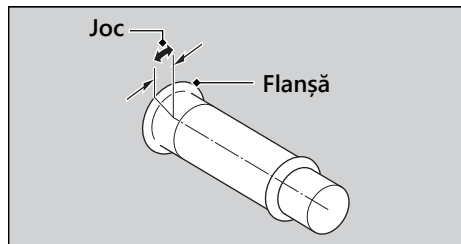

Reglare suspensie spate

Preîncărcare arc

Puteți regla preîncărcarea arcului cu ajutorul dispozitivului de reglare pentru adaptare la sarcină sau la suprafața de deplasare. Rotiți dispozitivul de reglare folosind cheia pentru piulițe din trusa de scule. ➤ P. 45

Poziția 1 este aferentă unei preîncărcări a arcului scăzute (moale) sau rotiți în poziția 3 până la 5 pentru a crește preîncărcarea arcului (rigid). Poziția standard este 2.

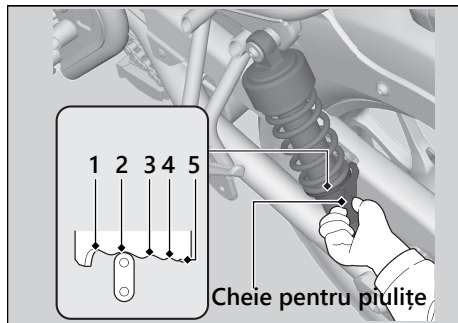

NOTIFICARE

Încercarea de a ajusta direct de la 1 la 5 sau de la 5 la 1 poate conduce la avariarea amortizorului.

NOTIFICARE

Evitați rotirea elementului de reglare peste finalul cursei. Reglați atât amortizorul stânga cât și amortizorul dreapta la aceeași preîncărcare a arcului.

Soluționarea problemelor

Motorul nu pornește	P. 87	Bec ars.....	P. 94
Supraîncălzirea (este aprins martorul temperatură ridicată agent de răcire)	P. 88	Siguranță arsă.....	P. 95
Martori de avertizare aprinși sau aprinși intermitent	P. 89	Instabilitate intermitentă motor în funcțiune	P. 97
Martor presiune scăzută ulei.....	P. 89		
Martor de avertizare defecțiune PGM-FI (injecție programată de combustibil).....	P. 90		
Martor ABS (Anti-lock Brake System).....	P. 91		
Alți martori de avertizare	P. 92		
Martor indicator nivel combustibil.....	P. 92		
Pană anvelopă	P. 93		
Defecțiune electrică	P. 94		
Baterie descărcată.....	P. 94		

Motorul demarorului funcționează, dar motorul nu pornește

Verificați următoarele elemente:

- Verificați secvența corectă de pornire a motorului. ➤ P. 39
- Verificați dacă există combustibil în rezervor.
- Verificați dacă martorul de avertizare defecțiune PGM-FI este aprins.
 - ▶ Dacă martorul de avertizare este aprins, contactați reparatorul dumneavoastră cât mai curând posibil.

Motorul demarorului nu funcționează

Verificați următoarele elemente:

- Verificați secvența corectă de pornire a motorului. ➤ P. 39
- Asigurați-vă că butonul de oprire a motorului este în poziția  (funcționare). ➤ P. 36
- Verificați dacă există siguranțe arse. ➤ P. 95
- Verificați dacă conexiunile bateriei sunt slăbite (➤ P. 66) sau dacă bornele bateriei sunt corodate. (➤ P. 53).
- Verificați starea bateriei. ➤ P. 94

Dacă problema persistă, duceți motocicleta pentru a fi verificată de către reparatorul dumneavoastră.

Supraîncălzirea (este aprins martorul temperatură ridicată agent de răcire)

Motorul se supraîncălzește într-una din următoarele situații:

- Se aprinde martorul temperatură ridicată agent de răcire.
- Accelerația devine lentă.

În acest caz, opriți, în siguranță, pe partea laterală a drumului și efectuați următoarea procedură.

Funcționarea prelungită la ralanti ridicat poate conduce la aprinderea martorului de avertizare temperatură ridicată agent de răcire.

NOTICE

Continuing to ride with an overheated engine can cause serious damage to the engine.

1. Opriți motorul folosind butonul de pornire și apoi rotiți contactul în poziția **I** (pornit).
2. Verificați dacă ventilatorul radiatorului funcționează și apoi rotiți contactul în poziția **O** (oprit).

Dacă ventilatorul nu funcționează:

Poate exista o defecțiune. Nu porniți motorul. Transportați motocicleta la reparatorul dumneavoastră.

Dacă ventilatorul funcționează:

Lăsați motorul să se răcească având contactul în poziția **O** (oprit).

3. După ce motorul s-a răcit, verificați furtunul radiatorului și verificați dacă există scurgeri.

➔ P. 74

Dacă există scurgeri:

Nu porniți motorul. Transportați motocicleta la reparatorul dumneavoastră.

4. Verificați nivelul lichidului de răcire din rezervorul de rezervă. ➔ P. 74
 - ▶ Adăugați lichid de răcire dacă este necesar.
5. Dacă verificările efectuate la pașii de la 1 la 4 au un rezultat pozitiv, puteți continua deplasarea, dar verificați cu atenție martorul temperatură ridicată agent de răcire.

Martor presiune scăzută ulei

Dacă martorul presiune scăzută ulei se aprinde, trageți pe dreapta și opriți motorul.

NOTIFICARE

Continuarea deplasării cu presiune scăzută ulei poate deteriora în mod grav motorul.

1. Verificați nivelul uleiului motor și completați, dacă este necesar. ➔ P. 72, ➔ P. 73
2. Porniți motorul.
 - ▶ Continuați deplasarea doar dacă martorul presiune scăzută ulei se stinge.

Accelerarea rapidă poate provoca temporar aprinderea martorului presiune scăzută motor, în special dacă nivelul uleiului se află în dreptul sau în apropierea marcajului inferior. Dacă martorul presiune scăzută rămâne

aprins atunci când nivelul uleiului este corespunzător, opriți motorul și contactați reparatorul dumneavoastră.

Dacă nivelul uleiului motor scade rapid, este posibil să existe o scurgere sau o altă problemă gravă. Motocicleta dumneavoastră trebuie verificată de către reparatorul dumneavoastră.

Martori de avertizare aprinși sau aprinși intermitent ► Martor de avertizare defecțiune (MIL) PGM-FI (injecție programată de combustibil)

Martor de avertizare defecțiune (MIL) PGM-FI (injecție programată de combustibil)

Motive pentru aprinderea permanentă sau intermitentă a matorului

- Se aprinde în cazul defecțiunilor sistemului de control emisii motor.
- Se aprinde intermitent atunci când este detectată o pornire neregulată a motorului.

Ce trebuie făcut atunci când matorul se aprinde permanent

Evitați viteza ridicată și verificați imediat vehiculul la un dealer autorizat.

NOTIFICARE

Dacă vă deplasați cu matorul aprins, sistemul de control nivel emisii și motorul ar putea suferi daune.

Ce trebuie făcut atunci când matorul se aprinde intermitent

Parcați vehiculul într-un loc sigur departe de surse inflamabile și așteptați cel puțin 10 minute cu motorul oprit până când acesta se răcește.

NOTIFICARE

Dacă matorul se aprinde intermitent din nou la repornirea motorului, contactați cel mai apropiat dealer și deplasați-vă cu o viteză de maxim 50 km/h (31 mph). Verificați vehiculul.

Martor ABS (Anti-lock Brake System)

Dacă apare unul din următoarele moduri de funcționare, este posibil să existe o defecțiune gravă a sistemului ABS. Reduceți viteza și duceți motocicleta, cât mai curând posibil, la dealer pentru a fi verificată.

- Martorul se aprinde sau începe să se aprindă intermitent în timpul deplasării.
- Martorul nu se aprinde atunci când contactul este în poziția I (pornit).
- Martorul nu se stinge la viteze de peste 10 km/h (6 mph).

Dacă martorul ABS rămâne aprins, frânele vor continua să funcționeze ca un sistem obișnuit de frânare, dar fără beneficiile funcției anti-blocare.

Este posibil ca martorul de avertizare ABS să se aprindă intermitent dacă roțiți roata spate având motocicleta ridicată de pe sol. În acest caz, roțiți contactul în poziția O (oprit) și apoi din nou în poziția I (pornit). Martorul ABS se va stinge după ce viteza atinge 30 km/h (19 mph).

Martor indicator nivel combustibil

Dacă apare o defecțiune a sistemului de alimentare, segmentele sunt afișate conform celor indicate în figură.

Dacă se întâmplă acest lucru, contactați, cât mai curând posibil, dealerul.

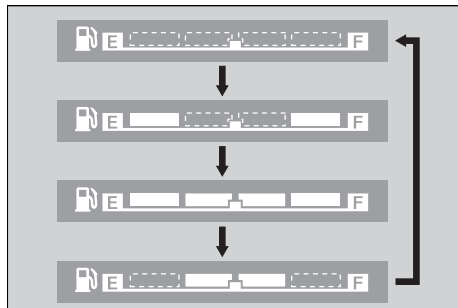
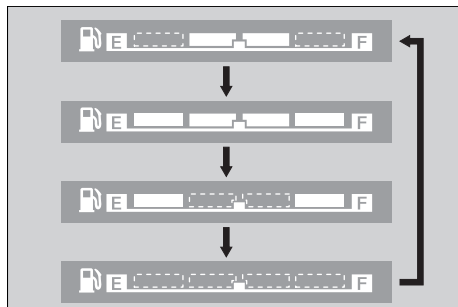
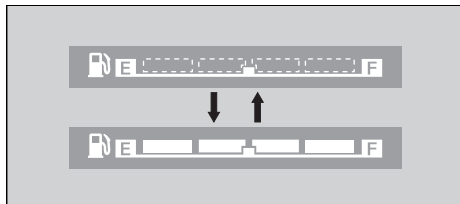

Pană anvelopă

Repararea unei pene sau demontarea unei roți necesită scule speciale și experiență tehnică. Vă recomandăm ca această operație să fie efectuată de către dealer.

După o intervenție de urgență, duceți întotdeauna anvelopa pentru a fi verificată/înlocuită de către dealer.

Reparație de urgență folosind kitul de reparație anvelope

Dacă anvelopa dumneavoastră are o pană minoră, puteți efectua o reparație de urgență folosind kitul de reparație anvelope tubeless.

Respectați instrucțiunile furnizate în kitul de reparație de urgență anvelope. Deplasarea cu o anvelopă reparată temporar este extrem de riscantă. Nu depășiți viteza de 50 km/h (30 mph). Anvelopa trebuie înlocuită de dealer cât mai curând posibil.

⚠️ AVERTIZARE

Deplasarea cu o anvelopă reparată temporar este extrem de riscantă. Dacă reparația temporară nu reușește, se poate provoca un accident și puteți fi răniți grav sau chiar uciși.

Dacă trebuie să vă deplasați cu o anvelopă reparată temporar, mergeți încet și cu atenție și nu depășiți 50 km/h (30 mph) până când anvelopa este înlocuită.

Baterie descărcată

Încărcați bateria folosind un încărcător pentru baterii de motociclete.

Demontați bateria de pe motocicletă înainte de încărcare.

Nu folosiți un încărcător pentru baterii de autovehicule deoarece acestea pot supraîncălzi o baterie de motocicletă și o pot deteriora iremediabil. Dacă bateria își revine după reîncărcare, contactați dealerul.

NOTIFICARE

Nu se recomandă pornirea cu ajutorul cablurilor folosind o baterie pentru autovehicule deoarece aceasta poate deteriora sistemul electric al motocicletei dumneavoastră.

Bec ars

Toate becurile montate pe motocicletă sunt de tip led. Dacă există un bec de tip led ce nu este aprins, contactați un reparator autorizat.

Siguranță arsă

Înainte de a manipula siguranțele, consultați "Verificarea și înlocuirea siguranțelor". ► P. 55

I Siguranțe în tablou siguranțe

1. Demontați capacul bateriei. ► P. 66
2. Deschideți capacul tabloului de siguranțe.
3. Scoateți siguranțele una câte una cu dispozitivul pentru siguranțe și verificați existența unei siguranțe arse.

Întotdeauna, înlocuiți o siguranță arsă cu o siguranță de rezervă având aceeași putere.

 - Dispozitivul pentru siguranțe este depozitat sub șa.
 - Siguranțele de rezervă sunt poziționate tabloul de siguranțe.

4. Închideți carcasele tabloului de siguranțe.
5. Remontați componentele în ordinea inversă demontării.

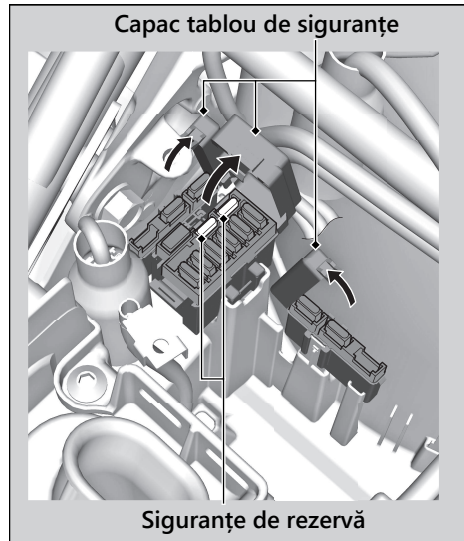

I Siguranță principală

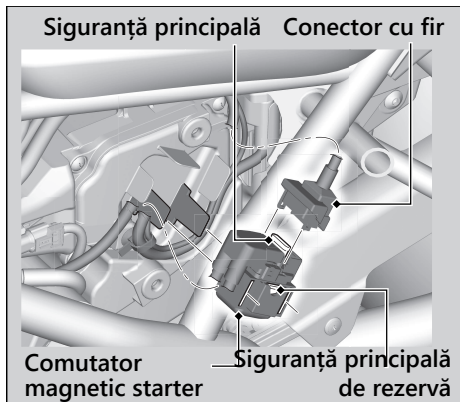

1. Demontați carcasa din partea stângă. ➤
P. 71
2. Demontați comutatorul magnetic starter de pe carcasa locașului filtrului de aer, apoi decuplați conectorul cu fir al comutatorului magnetic starter.

3. Trageți siguranța principală afară și verificați existența unei siguranțe arse. Întotdeauna, înlocuiți o siguranță arsă cu o siguranță de rezervă având aceeași putere.
► Siguranța principală de rezervă este poziționată în comutatorul magnetic starter.
4. Remontați componentele în ordinea inversă demontării.

NOTIFICARE

Dacă o siguranță se arde în mod repetat, este posibil să existe o defecțiune a sistemului electric. Duceți motocicleta pentru a fi verificată de către un dealer.

Dacă filtrul pompei de combustibil este înfundat, funcționarea instabilă a motorului va apărea în mod intermitent în timpul deplasării.

Chiar dacă apare acest simptom, puteți continua deplasarea.

Dacă funcționarea instabilă a motorului apare chiar dacă există combustibil suficient, motocicletă trebuie verificată, cât mai curând posibil, de către dealerul dumneavoastră.

Informații

Înregistrare diagnosticare.....	P. 99
Chei.....	P. 99
Instrumente de bord, comenzi și alte funcții....	P. 100
Îngrijirea motocicletei.....	P. 102
Depozitarea motocicletei.....	P. 105
Transportarea motocicletei.....	P. 106
Dumneavoastră și mediul înconjurător.....	P. 107
Numere de serie.....	P. 108
Combustibili care conțin alcool.....	P. 109
Catalizator.....	P. 110

Înregistrare diagnosticare

Vehiculul dumneavoastră este dotat cu dispozitive referitoare la întreținere care înregistrează informații privind performanțele grupului motopropulsor și condițiile de deplasare. Datele pot fi utilizate pentru a ajuta personalul tehnic în diagnosticarea, repararea și întreținerea vehiculului dumneavoastră. Aceste date nu pot fi accesate de alte persoane, cu excepția reglementărilor legale sau a aprobării proprietarului.

Totuși, aceste date pot fi accesate de Honda, dealerii săi autorizați și reparatorii autorizați, de angajații, reprezentanții și contractanții săi doar pentru diagnosticarea problemelor tehnice, efectuarea de studii de cercetare și pentru dezvoltarea vehiculului.

Chei

Cheie contact/Cheie blocare coloană direcție

Notați codul cheii furnizat împreună cu plăcuța codului cheii și înregistrați-l în acest manual de utilizare. Păstrați cheia de rezervă într-un loc sigur.

Pentru obținerea unui duplicat, predați cheia de rezervă sau codul de cheie dealerului dumneavoastră.

În cazul în care pierdeți toate cheile sau dacă codurile nu mai pot fi recuperate, ansamblul contactului va trebui demontat de către dealer pentru a identifica codul cheii.

Un breloc metalic poate deteriora zona din jurul contactului.

Instrumente de bord, comenzi și alte funcții

Contact

Dacă lăsați contactul în poziția **I** (pornit) și motorul este oprit se va descărca bateria.

Nu acționați cheia în timpul deplasării.

Buton oprire motor

Nu utilizați butonul de oprire motor decât în caz de urgență. Dacă acționați butonul în timpul deplasării, motorul se va opri brusc, deplasarea devenind astfel nesigură.

Dacă opriți motorul folosind butonul de oprire motor, aduceți contactul în poziția **O** (oprit). Nerespectarea acestei instrucțiuni va descărca bateria.

Kilometraj total

Ecranul va continua să indice 999,999 dacă indicatorul depășește 999,999.

Kilometraj parțial

Kilometrajul parțial revine la 0.0 atunci când afișarea depășește 9,999.9.

Protecție pentru documente

Manualul de utilizare, talonul și asigurarea pot fi păstrate în protecția pentru documente localizată sub șa.

Sistem întrerupere alimentare

Un senzor de înclinare oprește automat motorul și pompa de combustibil în cazul în care motocicletă cade. Pentru resetarea senzorului, trebuie să rotiți contactul în poziția **O** (oprit) și apoi în poziția **I** (pornit) înainte ca motorul să fie repornit.

Ambreiaj cu funcție Assist-slipper

Ambreiajul dotat cu funcție asistată permite evitarea blocării roții spate atunci când, în timpul decelerării, acționează frâna de motor. Mai mult, acest lucru facilitează acționarea manetei de ambreiaj.

Folosiți doar ulei motor de clasificare MA pentru propriul vehicul. Utilizarea unui ulei motor cu clasificare diferită de MA poate deteriora ambreiajul dotat cu funcție asistată și antipatinare.

Îngrijirea motocicletei

Curățarea și lustruirea frecventă sunt importante pentru garantarea, în timp, a duratei de utilizare a motocicletei dumneavoastră Honda. O motocicletă curată permite identificarea mai ușoară a eventualelor probleme. În mod special, apa de mare și sărurile utilizate pentru prevenirea gheții de pe carosabil favorizează coroziunea. Spălați întotdeauna motocicleta după deplasarea pe drumuri de coastă sau pe suprafețe tratate.

Spălarea

Lăsați motorul, toba de eșapament, frânele și alte componente care ating temperaturi ridicate să se răcească înainte de spălare.

1. Clătiți motocicleta folosind un furtun de grădină cu presiune redusă pentru a elimina murdăria.
2. Dacă este necesar, folosiți un burete sau un prosop moale cu un detergent delicat pentru a îndepărta murdăria.
 - ▶ Curățați lentilele farurilor, panourile și alte componente din plastic cu atenție pentru a evita zgârierea acestora.

Evitați direcționarea apei către filtrul de aer, țeava de eșapament și componente electrice.

3. Clătiți bine motocicleta cu multă apă curată și ștergeți-o cu o lavetă moale și curată.
4. După ce motocicleta se usucă, lubrifiați toate componentele mobile.
 - ▶ Asigurați-vă că nu se varsă lubrifianț pe frâne sau anvelope. Discurile de frână, plăcuțele de frână, tamburii sau saboții contaminate cu ulei vor oferi performanțe de frânare reduse și se poate provoca un accident.
5. Lubrifiați lanțul imediat după ce ați spălat și uscat motocicleta.
6. Aplicați un strat de ceară pentru a preveni coroziunea.
 - ▶ Evitați utilizarea produselor care conțin detergenți puternici sau solvenți chimici. Aceste produse pot deteriora componentele metalice, vopseaua sau componentele din plastic ale motocicletei dumneavoastră. Păstrați ceara departe de anvelope și frâne.
 - ▶ Dacă motocicleta are componente cu vopsea mată, nu aplicați strat de ceară pe suprafețele cu vopsea mată.

I Precauții privind spălarea

Respectați aceste instrucțiuni privind spălarea:

- Nu folosiți sisteme de spălare de înaltă presiune:
 - ▶ Sistemele de spălare de înaltă presiune pot deteriora componentele mobile și electrice, devenind inutilizabile.
 - ▶ Apa din galeria de admisie poate intra în clapeta de accelerație și/sau în filtrul de aer.
- Nu direcționați apă către țeava de eșapament:
 - ▶ Apa din țeava de eșapament poate împiedica pornirea și provoacă rugină.
- Uscăți frânelor:
 - ▶ Apa afectează în mod negativ eficiența procesului de frânare. După spălare, acționați intermitent frânelor la viteze reduse pentru a ajuta la uscarea acestora.
- Nu direcționați apa sub șă:
 - ▶ Apa de sub șă poate deteriora documentele și alte obiecte personale.

- Nu direcționați apa către filtrul de aer:
 - ▶ Apa din filtrul de aer poate împiedica pornirea.
- Nu direcționați apa către far:
 - ▶ Lentilele interioare ale farului se pot aburi temporar după spălare sau după deplasarea prin ploaie. Acest lucru nu afectează funcționarea farului. Totuși, dacă observați o cantitate mare de apă sau gheață acumulată în interior, duceți vehiculul la dealer pentru a fi verificat.
- Nu folosiți ceară sau produse de lustruire pe suprafețe cu vopsea mată:
 - ▶ Folosiți o lavetă moale sau un burete, apă din abundență și un detergent delicat pentru a curăța suprafețele cu vopsea mată. Utilizați o lavetă moale, curată.

Componente din aluminiu

În contact cu murdăria, noroiul sau sarea de pe carosabil, aluminiul corodează. Curățați în mod regulat componentele din aluminiu și respectați aceste instrucțiuni pentru a evita zgârierea:

- Nu folosiți perii dure, burete de sârmă sau agenți de curățare abrazivi.
- Evitați urcarea sau lovirea bordurilor.

Panouri

Respectați următoarele instrucțiuni pentru a preveni zgârierea și producerea de pete:

- Spălați ușor folosind un burete moale și foarte multă apă.
- Pentru a îndepărta petele rezistente, folosiți detergent diluat și clătiți bine cu multă apă.
- Evitați contaminarea cu benzină, lichid de frână sau detergent a instrumentelor de bord, a panourilor sau a farului.

Parbriz

CMX500A2

Curățați parbrizul folosind o lavetă moale sau un burete și apă din abundență. (Pe parbriz evitați utilizarea de detergenți și orice tip de agenți chimici pentru curățare.) Ștergeți cu o lavetă moale și curată.

NOTIFICARE

Pentru a evita posibila zgâriere sau alte daune similare, pentru curățarea parbrizului folosiți doar apă și o lavetă umedă sau un burete.

În cazul murdăriei persistente, folosiți un burete înmuiat în detergent neutru foarte diluat și apă din abundență. Clătiți bine pentru a elimina complet orice urmă de detergent.

(Eventualele resturi de detergent pot provoca crăpături în parbriz.)

În cazul zgârieturilor care nu pot fi eliminate și care împiedică vizibilitatea, înlocuiți parbrizul. Mențineți electrolitul bateriei, lichidul de frână și de alți solvenți chimici departe de parbriz și de ornamentele parbrizului deoarece ar putea deteriora plasticul.

Țeavă și tobă de eșapament

Atunci când țeava și toba de eșapament sunt vopsite, nu utilizați un produs de curățare abraziv existent în comerț. Folosiți un detergent neutru pentru a curăța suprafața vopsită a țevii și tobei de eșapament. Dacă nu sunteți sigur că țeava și toba de eșapament sunt vopsite, contactați dealerul dumneavoastră.

Depozitarea motocicletei

Dacă vă depozitați motocicleta în aer liber, trebuie să luați în considerare utilizarea unei huse complete.

Dacă nu veți mai folosi motocicleta o perioadă îndelungată de vreme, respectați următoarele instrucțiuni:

- Spălați motocicleta și dați cu ceară toate suprafețele vopsite (cu excepția suprafețelor cu vopsea mată). Protejați elementele cromate cu ulei împotriva ruginii.
- Lubrifianți lanțul. ➤ P. 57
- Așezați motocicleta pe un stand de întreținere și poziționați un butuc astfel încât ambele roți să fie ridicate de pe sol.
- După ploaie, îndepărtați husa și lăsați motocicleta să se usuce.

Transportarea motocicletei

- Demontați bateria (➤ P. 66) pentru a preveni descărcarea acesteia. Încărcați bateria într-o zonă cu umbră și bine ventilată.
 - ▶ Dacă lăsați bateria pe poziție, deconectați borna negativă ⊖ pentru a preveni descărcarea.

După terminarea perioadei de depozitare a motocicletei, verificați toate reperatele conform planului de întreținere.

Transportarea motocicletei

Dacă motocicleta dumneavoastră trebuie să fie transportată, aceasta trebuie transportată pe o remorcă pentru motocicletă sau pe o platformă sau remorcă ce dispune de rampă de încărcare sau platformă de ridicare și chingi pentru fixarea motocicletei. Nu încercați niciodată să tractați motocicleta cu o roată sau cu roțile pe sol.

NOTIFICARE

Tractarea motocicletei poate provoca defecțiuni serioase sistemului de transmisie.

Dumneavoastră și mediul înconjurător

Deținerea și conducerea unei motociclete poate fi o plăcere, dar trebuie să aveți grijă să protejați mediul înconjurător.

Alegeți produse de curățare cu impact redus asupra mediului înconjurător

Spălați motocicleta folosind un detergent biodegradabil. Nu folosiți detergenți de tip spray ce conțin clorofluorocarburi (CFC), care contribuie la deteriorarea stratului de ozon al atmosferei.

Reciclați deșeurile

Depozitați uleiurile și alte deșeuri toxice în recipiente autorizate și aduceți-le la un centru de reciclare.

Contactați autoritățile locale sau cele pentru protejarea mediului înconjurător pentru a găsi un centru de reciclare în zona dumneavoastră și pentru a obține instrucțiuni privind eliminarea corectă a deșeurilor nereciclabile. Nu aruncați uleiul uzat în coșul de gunoi sau în canalizare sau pe sol. Uleiurile uzate, benzina, lichidul de răcire și produsele de curățare conțin otrăvuri care pot afecta operatorii ecologici și pot contamina apa potabilă, lacurile, râurile și oceanele.

Numere de serie

Seria de șasiu și seria motor identifică în mod unic motocicletă dumneavoastră și sunt necesare în vederea înmatriculării motocicletei. De asemenea, pot fi necesare atunci când comandați piese de schimb. Trebuie să notați aceste serii și să le păstrați într-un loc sigur.

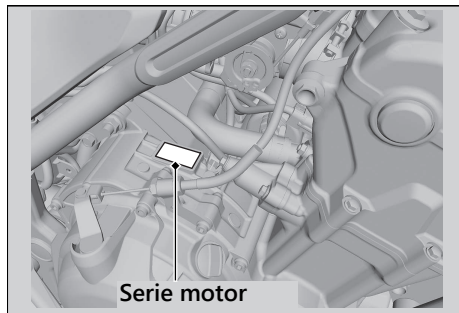
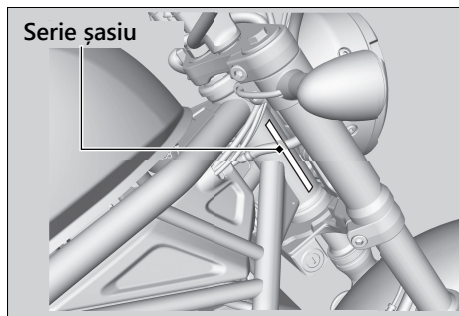

Combustibili care conțin alcool

În unele țări, sunt disponibili combustibili pe bază de alcool care permit reducerea nivelului emisiilor și respectarea normelor privind poluarea. Dacă se prevede utilizarea unui carburant pe bază de alcool, verificați să fie vorba despre carburant fără plumb și să aibă cifra octanică minimă solicitată.

Următoarele amestecuri pot fi utilizate pentru motocicletă dumneavoastră:

- Etanol (alcool etilic) de până la 10% în volum.
 - ▶ Este posibil ca benzina cu etanol să fie comercializată sub numele Gasohol.

Utilizarea benzinei care conține peste 10% etanol poate:

- Deteriora vopseaua rezervorului de combustibil.
- Deteriora furtunurile din cauciuc ale conductei de combustibil.
- Provoca coroziunea rezervorului de combustibil.
- Afecta manevrabilitatea.

NOTIFICARE

Utilizarea de amestecuri care conțin procentaje mai mari decât valorile admise poate deteriora componentele din metal, cauciuc sau plastic ale sistemului de alimentare.

Dacă observați probleme de funcționare sau reducerea performanțelor, încercați o altă marcă de combustibil.

Catalizator

Această motocicletă este echipată cu un catalizator cu trei căi. Catalizatorul conține metale prețioase care au rol de catalizator în reacțiile chimice la temperaturi ridicate care transformă hidrocarburile (HC), monoxidul de carbon (CO) și oxizii de azot (NOx) din gazele de eșapament în compuși mai puțin nocivi.

Un catalizator defect contribuie la poluarea atmosferei și poate afecta performanțele motorului. În cazul în care este necesară înlocuirea catalizatorului, folosiți o piesă de origine Honda sau un produs echivalent..

Respectați aceste instrucțiuni pentru a proteja catalizatorul motocicletei.

- Folosiți întotdeauna benzină fără plumb. Benzina cu plumb va deteriora catalizatorul.
- Mențineți motorul în stare bună de funcționare.
- Verificați motocicleta la dealer dacă motorul dă rateuri, se calează sau nu funcționează corespunzător, întrerupeți deplasarea și opriți motorul.

Specificații tehnice

■ Componente principale

Lungime totală	2,205 mm (86.8 in)
Lățime totală	810 mm (31.9 in)
Înălțime totală	1,090 mm (42.9 in)
Ampatament	1,490 mm (58.7 in)
Gardă la sol minimă	125 mm (4.9 in)
Unghi înclinare furcă	28° 0'
Urmă	110 mm (4.3 in)
Greutate la gol	CMX500A 191 kg (421 lb)
	CMX500A2 192 kg (423 lb)
Greutate maximă *1	176 kg (388 lb)
Greutate maximă portbagaj *2	14 kg (31 lb)
Număr pasageri	Șofer și 1 pasager
Diametru minim de virare	2.80 m (9.2 ft)
Cilindree	471 cm ³ (28.7 cu-in)
Diametru x cursă	67.0 x 66.8 mm (2.64 x 2.63 in)
Raport compresie	10.7 : 1
Combustibil	Benzină fără plumb Recomandat: 91 RON sau superioară

*1 : inclusiv șofer, pasager, toate bagajele și accesoriile.

*2 : inclusiv greutate bagaje și toate accesoriile suplimentare.

Combustibili care conțin alcool	ETANOL până la 10% volum
Capac. rezervor	11,2 L (2.96 US gal, 2.46 Imp gal)
Baterie	FTZ8V or YTZ8V
	12 V-7 Ah (10 HR)/12 V-7.4 Ah (20 HR)
Raport transmisie	1st 3.285
	2nd 2.105
	3rd 1.600
	4th 1.300
	5th 1.150
	6th 1.043
Raport de reducere (primar / final)	2.029 / 2.666

Specificații tehnice

■ Date de întreținere

Dimensiune anvelope	Față	130/90-16M/C 67H
	Spate	150/80-16M/C 71H
Tip anvelope	Bias-ply, tubeless	
Anvelope recomandate	Față	DUNLOP D404F QA IRC GS-23F
	Spate	DUNLOP D404 QA IRC GS-23R
	Normală	Permisă
Categorie utilizare anvelope *1	Specială	Nu este permisă
	Zăpadă	Nu este permisă
	Moped	Nu este permisă
Presiune anvelope	Față	200 kPa (2.00 kgf/cm ² , 29 psi)
	Spate	200 kPa (2.00 kgf/cm ² , 29 psi)
Adâncime min. bandă rulare	Față	1.5 mm (0.06 in)
	Spate	2.0 mm (0.08 in)
Bujii	(standard)	CPR8EA-9 (NGK)
Dist. între electrozi	0.80 - 0.90 mm (0.031 - 0.035 in)	
Ralanti	1,200 ± 100 rpm	
Ulei motor recomandat	Ulei pentru motoare în 4 timpi Honda, clasificare de serviciu API SJ sau superioară, cu excepția uleiului marcat "Energy Conserving" sau "Resource Conserving" SAE 10W-30, JASO T 903 standard MA	

*1: EU regulation

Capacitate ulei motor	După golire	2.5 L (2.6 US qt, 2.2 Imp qt)
	După golire și înlocuire ulei motor	2.7 L (2.9 US qt, 2.4 Imp qt)
	După demontare	3.2 L (3.4 US qt, 2.8 Imp qt)
Lichid de frână recomandat	Lichid de frână Honda DOT 4	
Capacitate sistem răcire	1.62 L (1.71 US qt, 1.43 Imp qt)	
Lichid de răcire recomandat	Except Hong Kong și Singapore Lichid de răcire Pro Honda HP	
	Hong Kong și Singapore HONDA PRE-MIX COOLANT	
Lubrifiant recomandat lanț transmisie	Lubrifiant pentru lanț transmisie proiectat special pentru lanțuri cu O-ring. Dacă nu este disponibil, utilizați ulei pentru angrenaje SAE 80 sau 90 .	
Joc lanț transmisie	25 - 35 mm (1.0 - 1.4 in)	
Lanț standard pentru transmisie	DID 520VF2 sau RK 520KLO2	
	Nr. zale	112
Dimensiuni angrenaje standard	Angrenaj conducător	15T
	Angrenaj condus	40T

■ Becuri

Far	LED
Stop frână/stop poziție	LED
Semnalizator față/poziție față	LED
Semnalizator spate	LED
Lumină plăcuță număr înmatriculare	LED

■ Siguranțe

Siguranță principală	30 A
Alte siguranțe	30 A, 10 A

Manual de utilizare online

<https://www.hondamotopub.com/>



32MLHB10
00X32-MLH-B100

XXX.XXXX.XX.S!
TIPĂRIT ÎN XXXXX